



מכרז פומבי מס' 42/18
לאספקה, התקנה, הפעלה
ותחזוקה של דלתות
מתרוממות חניון שופטים
בהיכל המשפט בנצרת

הנהלת בתי המשפט
יחידת הרכש המרכזית



הנהלת בתי המשפט
COURTS ADMINISTRATION

יחידת הרכש המרכזית

מכרז פומבי מס' 42/18

**מכרז פומבי לאספקה, התקנה, הפעלה ותחזוקה של דלתות
מתרוממות חניון שופטים בהיכל המשפט בנצרת**



פרק 1 : כללי

הנהלת בתי המשפט, באמצעות יחידת הרכש המרכזית (להלן גם "המשרד" או "המזמין" או "המדינה"), פונה בזאת לקבלת הצעות לביצוע עבודות לאספקה, התקנה, הפעלה ותחזוקה של דלתות מתרוממות חניון שופטים בהיכל המשפט בנצרת. תיאור השירות הנדרש מופיע בפרק "מסמך האפיון" המהווה חלק בלתי נפרד ממסמכי המכרז.

1.1 ניתן לעיין בתנאי המכרז ונספחיו באתר מערכת בתי המשפט www.court.gov.il או באתר מינהל הרכש הממשלתי בכתובת <http://www.mr.gov.il/purchasing> תחת "מכרזים" וביחידת הרכש המרכזית בימים א'-ה' בין השעות 15:30 – 08:30 ברח' כנפי נשרים 22, קומה 1 בימים א'-ה' בין השעות 09:00-15:00.

1.2 את ההצעות יש להגיש לא יאוחר מיום 18/10/2018 בשעה 12:00 והן תוכנסנה לתיבת המכרזים בהנהלת בתי המשפט ברח' כנפי נשרים 22, ירושלים, קומה ב'. ההצעה שתישלח בדואר רשום או במסירה אישית עליה להימצא בתיבת ההצעות במועד הנקוב בסעיף זה. על המציע האחריות לכך ולא תישמע ממנו כל טענה בעניין.

ההצעה תוגש במעטפה סגורה, עליה יירשם: "מכרז פומבי מס' 42/18 לאספקה, התקנה, הפעלה ותחזוקה של דלתות מתרוממות חניון שופטים בהיכל המשפט בנצרת".
המעטפה הסגורה תכלול שתי מעטפות פנימיות :

✓ **מעטפה אחת** תכיל שני העתקים של כל מסמכי ההצעה **מלבד הצעת המחיר** (שתוכנס למעטפה נפרדת) על גבי מעטפה זו יירשמו שם המציע, כתובתו ומס' הטלפון להתקשרות.

✓ **מעטפה שניה** תכיל את הצעת המחיר של המציע בשני העתקים, חתומה בחתימות מלאות ומחייבות במקור אם המציע הוא חברה או שותפות רשומה- יחתום רק מי שהוסמך לכל כדון, בתוספת חותמת התאגיד. על גבי מעטפה זו יירשם "הצעת מחיר מכרז פומבי מספר 42/18".
מעטפה זו תצורף כשהיא סגורה.

1.3 לשימת לב, לפי תקנה 20 לתקנות חובת המכרזים, התשנ"ג, 1993 ועדת המכרזים לא תדון בהצעה שלא נמצאה בתיבת המכרזים במועד האחרון להגשת הצעות ולא תשמע כל טענה בעניין זה.

1.4 פרטים ושאלות ניתן להעביר (בקובץ **WORD** בלבד) לידי מר יוסי שחר בדוא"ל yosis@court.gov.il ביחידת הרכש המרכזית עד ליום 08/10/2018 בשעה 12:00, בציון איש קשר, טלפון, מס' הפקס וכתובת הדואר האלקטרוני אליו ניתן להעביר התשובות. תשובות תפורסמנה באתר הנהלת בתי המשפט בתאריך 14/10/2018 על ידי המורשים מטעם המשרד.
התשובות לשאלות ההבהרה יהוו חלק בלתי נפרד ממסמכי המכרז ומהוראותיו ועל המציע לצרף את מסמך התשובות לשאלות אל הצעתו.

1.5 תקופת ההתקשרות עם המציע שיזכה תחל לאחר סיום הליכי יצירת ההתקשרות וקבלת הסכם והזמנה חתומים ע"י מורשה החתימה של המזמינה.

תקופת ביצוע העבודה במכרז זה הינה: 15 ימים קלנדאריים מיום צו התחלת עבודה.
ההתקשרות עם המציע כוללת 7 שנות תחזוקה או על פי החלטת הנהלת בתי המשפט וזאת בהתאם לקביעת הגורם המוסמך בהנהלת בתי המשפט ובהתאם להזמנות חתומות ע"י מורשה החתימה של המזמינה.

אין הנהלת בתי המשפט מתחייבת לרכוש שרות תחזוקה לאחר גמר תקופת האחריות ויתכן כי המציע יידרש לתת שרות תחזוקה באמצעות חברת האחזקה המתחזקת את המבנה, עם סיום מועד תקופת האחריות.

המציע מתחייב, אם יידרש, לתת שרות תחזוקה בהתאם להצעתו כפי שהגיש בהצעת המחיר גם באמצעות חברת האחזקה של מבנה היכל המשפט בנצרת ובאותם התנאים.

במידה והנהלת בתי המשפט תחליט לבטל, מכל סיבה שהיא, את ההתקשרות תחויב להודיע על כך בכתב לצד השני בהודעה של חודש מראש.

1.6 למציע יכולת לתת שרות שטח למערכות באתר המזמין ע"י הצוותים שלו, בהתאם לרמת השרות הנדרשת במכרז זה, לאורך כל תקופת האחריות הנוספת, ככל שיבחר המזמין לרכוש שירות זה.



- 1.7 הצעתו של מציע תהיה בתוקף למשך 90 יום מהמועד האחרון למסירת ההצעות. אם הליכי אישור המכרז לא יסתיימו לאחר 90 יום מהמועד האחרון להגשת ההצעות, רשאי המציע לבטל את הצעתו.
- ✓ ההודעה על ביטול ההצעה תועבר בכתב, תוך ציון מועד תחולה, אל ועדת המכרזים של הנהלת בתי משפט
- ✓ נקבע זוכה תוך התקופה האמורה, תהיה הצעתו בתוקף עד תום 90 יום מיום סיום תקופת ההתקשרות
- 1.8 אין הנהלת בתי המשפט מתחייבת לקבל את ההצעה הזולה ביותר, חלק מהצעה או כל הצעה שהיא, בשלמותה או בחלקים ממנה. הנהלת בתי המשפט רשאית לפצל את ההצעה, לקבל חלקים ממנה או לממשה בשלבים.
- 1.9 הנהלת בתי המשפט רשאית שלא להתחשב כלל בהצעה שהיא בלתי סבירה מבחינת המחיר לעומת מהות ההצעה, תנאיה, או חוסר התייחסות מפורטת לסעיף מסעיפי המכרז, שלדעת המשרד מונע הערכת ההצעה כדבעי.
- 1.10 להנהלת בתי המשפט נשמרת הזכות לפנות במהלך הבדיקה וההערכה אל הגוף המציע, בכדי לקבל הבהרות ו/או השלמות להצעתו, או בכדי להסיר אי בהירויות שעלולות להתעורר בבדיקת ההצעות. הבהרות להצעה יינתנו בכתב בלבד.
- 1.11 כל פניה תיעשה בכפוף לכללי חוק חובת המכרזים, תקנותיו והוראות התכ"ם.
- 1.12 הנהלת בתי המשפט רשאית לבטל את המכרז או לצאת למכרז חדש על פי שיקול דעתה הבלעדי. המשרד לא ישלם בשום מקרה פיצוי מכל סוג שהוא בעקבות ביטול המכרז כאמור.
- 1.13 כל התקשרות שתבוצע עם הספק שיזכה במכרז זה תהיה כפופה בכל עת לחוק התקציב שבתוקף ולהוראות החשב הכללי המתעדכנות מעת לעת.
- 1.14 מגישי ההצעות מתבקשים לבחון היטב את תנאי המכרז ובכלל זה את מלוא ההתחייבויות שיוטלו עליהם במסגרת ההתקשרות עם הנהלת בתי המשפט במידה ויזכו במכרז.
- 1.15 כל שינוי שיעשה ע"י המציע במסמכי המכרז או כל הסתייגות ביחס אליהם, בין על ידי תוספת בגוף המסמכים ובין במכתב לוואי או בכל דרך אחרת לא יובא בחשבון בעת הדיון בהצעה והמשרד יראה אותו כאילו לא נכתב ואף עלול לגרום לפסילת ההצעה.
- 1.16 המשרד רשאי, על פי שיקול דעתו הבלעדי, לדחות ו/או לשנות כל אחד מהמועדים אשר נקבעו בהליך המכרז
- 1.17 הנהלת בתי המשפט רשאית להגדיל או להקטין את היקף ההתקשרות במכרז זה והכל עפ"י שיקול דעתה הבלעדי.
- 1.18 הספק מתחייב לספק את השירות בכל עת, לרבות בשעת חירום, בתנאי אספקה כפי שנקבעו בהסכם ההתקשרות. יש לציין כי הפרה של סעיף זה תהווה הפרה יסודית של הסכם ההתקשרות המקנה זכות למשרד לנקוט בצעדים כמוגדר בהסכם.
- 1.19 היה וההתקשרות עם הספק הזוכה לא תצא אל הפועל, מכל סיבה שהיא, המשרד שומר לעצמו את הזכות להתקשר עם הספק הזוכה השני, ללא מגבלות כלשהן. לפיכך, ההצעה של הספק אשר יוכרז כספק זוכה שני, תעמוד בתוקפה למשך 60 (שישים) יום נוספים מעבר ל 90 יום כאמור בסעיף 1.6 הנזכר לעיל, כדי לאפשר את ההתקשרויות החלופיות הנ"ל.
- 1.20 הזוכה יידרש להגיש דיווחים וחשבונות הנדרשים לצורך תשלום עבור עבודתו, במסגרת פורטל הספקים הממשלתי ו/או במסגרת פורטל הספקים הייעודי של המזמין, בשים לב להוראות התכ"מ והנחיות החשב הכללי הרלוונטיות ויחתום על חוזה שימוש בפורטל הספקים, כמפורט בנספח למסמכי המכרז, לחילופין ימציא אישור כספק העושה שימוש בפורטל הספקים. יודגש, הזוכה יישא בכלל העלויות הכרוכות בהתחברות לפורטל הספקים.



טבלת ריכוז תאריכים במכרז

תאריך	נושא
17/09/2018	מועד פרסום המכרז
03/10/2018	סיור קבלנים בשעה 14:00
08/10/2018	מועד אחרון להגשת שאלות הבהרה
14/10/2018	מועד פרסום מענה לשאלות הבהרה באתר מערכת בתי המשפט
18/10/2018	מועד אחרון להגשת הצעות בתיבת המכרזים



פרק 2: מסמך האפיון - תיאור הפרויקט, היקפו ומפרטים טכניים

מפרט כללי וטכני

מפרט כללי :

2.11 הנהלת בתי המשפט מבקשת בזאת הצעת מחיר לאספקה, התקנה, הפעלה ותחזוקה של 2 מערכי תריסים מהירים עבור חניון השופטים בהיכל המשפט-נצרת עילית, בהתאם לנדרש במסמך זה ובכתבי הכמויות שמצורפים.

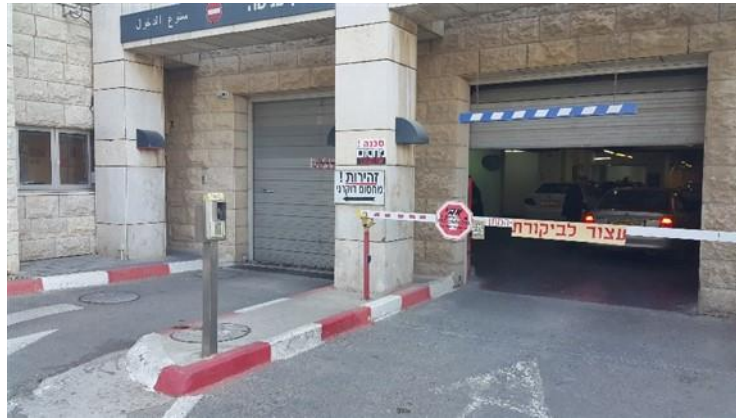

Figure 1 חניון שופטים - מבט חוץ



Figure 2 - חניון שופטים מבט פנים

2.12 באתר מתנהלות בימים אלו עבודות שדרוג והחלפת מערכות הביטחון, על כן הקבלן הזוכה יידרש בהמשך לחבר את השערים גם למערכות השליטה והבקרה של חברת מגאסון, קבלן הביצוע של מערכות הביטחון באתר.

2.13 על הקבלן לקחת את הנושא בחשבון בזמן הגשת הצעת המחיר, לאפשר החיבור הנדון בעזרת מגעים יבשים.

הערה: מועד החיבור יוגדר בהמשך.

2.14 הפתיחה והסגירה של השערים תתבצע ע"י השומר במקום ואו בעזרת טלפון סלולארי, בהתאם לנדרש במפרט.

2.15 מודגש בזאת, לאחר חיבור מערכות הביטחון, פתיחת השערים תתאפשר גם בעזרת מערכות הביטחון המרכזיות של ההיכל, על כן יידרש מקבלן השערים לספק במסגרת הצעתו סרגל



- חיבורים לפיקוד, שליטה ובקרה על השערים ולשתף פעולה עם קבלן מערכות הביטחון וואו מי מטעמו, כחלק ממחויבויותיו במסגרת מסמך זה, ללא תוספת כספית כלשהיא.
- 2.16 המציע שהצעתו תתקבל (להלן הקבלן) יהיה אחראי לאספקה, התקנה, הפעלה ותחזוקה של הציוד המסופק, בהתאם למפורט במסמך זה, כתבי הכמויות ותוכניות האתר.
- 2.17 מטרת מסמך זה המכונה "אפיון דרישות הנדסיות מינימליות" הנו להגדיר את התנאים הכללים ואת המפרטים הטכניים המיוחדים המבטאים את מדיניות המזמין ביחס לסוגי העבודות שידרשו מהקבלן וביחס לרמות הציוד הנדרש ורמת השרות והתחזוקה והמחייבות אותו.
- 2.18 מסמך זה מפרט את דרישות המינימום התפעוליות לכל סוג אביזר/פריט (שם ויצרן) לסוגי ציוד מסוימים. במקרה של ציוד נקוב, המציע רשאי לספק את אותו ציוד בדיוק או טוב יותר באיכותו. לא תתקבל הצעה עם ציוד פחות באיכותו הטכנית וואו ביכולות התפעוליות.
- 2.19 תיאור מדויק של כל הנדרש, לרבות לוחות זמנים, מסמכים טכניים, תרשימים, תוכניות וכתבי כמויות, יפורטו במסמך זה וואו במסמכים אחרים הנלווים למסמך זה, וואו כפי שימסרו ע"י מנהל הפרויקט.
- 2.20 תכנון ביצוע
- 2.21 כשלב ראשון לפעילות בפרויקט יידרש הקבלן הזוכה להגיש לא יאוחר מ 15 ימי עבודה, לאחר החתימה על הסכם ההתקשרות, על הקבלן הזוכה להשלים "תכנון ביצוע" ולהגיש לאישור תכנון מוקדם. במסגרת התכנון המוקדם הקבלן יפרט:
- 2.21.1 כיצד יממש את הפרויקט, ציוד ואינטגרציה
 - 2.21.2 תרשים מלבנים של מערכות/מרכיבי הפרויקט ותת מערכות.
 - 2.21.3 רשימת ציוד שיסופק ויותקן באתר
 - 2.21.4 לוח לזמן למימוש העבודה.
- 2.22 קטלוגים של הציוד.
- 2.23 מסמכי התכנון לביצוע, ישמשו כבסיס לתוכניות עדות ותיק מתקן AS MADE.
- 2.24 הדרכה, תחזוקה שילוט ותיעוד
- הדרכת המזמין
- ההדרכה תהיה עיונית ומעשית למפעילים וטכנאים של המזמין, כדי להכשירם לביצוע פעילויות תפעול ותחזוקה ראשונית של כל המערכות והמתקנים שבוצעו בפרויקט זה.
- ההדרכה תבוצע באתר ויכלול: הדרכה ל- מנהל מערכות והדרכה אנשי תחזוקה.
- 2.24.1 שרות ותחזוקה בהתאם לפרק "אחריות ושרות" כולל:
- 2.24.1.1 תקופת אחריות.
 - 2.24.1.2 זמני תגובה.
 - 2.24.1.3 תכולת האחריות.
 - 2.24.1.4 תקלה אופיינית.
 - 2.24.1.5 דוחות תקופתיים.
- 2.24.2 שילוט
- לצורך תחזוקה, שרות, שליטה איתור ותיקון תקלות, נדרש המציע לבצע סימון ושילוט של כל הפריטים המותקנים על ידו, על פי השיטה שתפורט להלן:



- 2.24.2.1 השילוט של כל פריט, כבל, אביזר או שקע קצה יבוצע במיקום, אשר יאפשר את קריאתו ללא צורך בהזזת הפריט או פריטים סמוכים.
- 2.24.2.2 על הכבילה, הכיתוב יהיה מודפס, קריא, ברור ובלתי מחיק. השילוט יהיה מוצמד למקום הרלוונטי בהדבקה "ברת-קיימא" ואו מוצמד עם אזיקון, למנוע נפילתו לאורך הזמן.
- 2.24.2.3 הפריטים אשר ישלט המציע הם: ארונות התקשורת, לוחות ניתוב, כבלים המחוברים לשקעי הקצה, כבלים המחוברים לשקעים בארונות התקשורת, שקעי קצה, סולמות ומובילי תקשורת, כבלי מתח בחדר שרתים, ארונות שרתים.

2.24.3 תיעוד

- 2.24.3.1 על הקבלן לספק 3 סטים של תוכניות עדות AS MADE של תכולת עבודתו, לרבות תרשימי חיבור, תוכניות, CAD קטלוגים, הוראות הפעלה ונהל איתור תקלות ברמת טכנאי שטח.
- 2.24.3.2 התיעוד יימסר בשפה העברית כמסמך מסודר, כרוך ומודפס. במקביל יעביר הקבלן את כל החומר במדיה דיגיטאלית כקבצי PDF ובמקביל ע"ג, DOK כמדיה דיגיטאלית.
- 2.24.3.3 בשלב ראשון יעביר הקבלן את כל התיעוד (במדיה דיגיטאלית) לעיון ואישור היועץ. לאחר קבלת הערות היועץ והמתכן, יתקן הנדרש ורק אז יכין את התיעוד הסופי.
- 2.24.3.4 למען הסר ספק, מודגש בזאת שהדרכת המזמין ומסירת תוכניות העדות הינן חלק אינטגרלי ממחויבויות הקבלן וללא השלמת הנדרש וקבלת אישור היועץ והמתכן בכתב, לא יאושר חשבון סופי לפרויקט זה.

2.24.4 דרישות טכניות כלליות

- 2.24.4.1 מידות משוערות של כל תריס 270 ס"מ גובה, 370 ס"מ רוחב.
- 2.24.4.2 כמות משוערת של מחזורי פתיחה/סגירה בימי השבוע כ 250 בממוצע.
- 2.24.4.3 התריס יהיה אטום לכל הגובה, בנוי אלומיניום ומיועד להתקנה חיצונית.
- 2.24.4.4 התריס יהיה מצופה צבע בהיר, עמיד לתנאי חוץ.
- 2.24.4.5 עמידה בתנאי טמפרטורה: 20- עד 50 מעלות צלסיוס, בצד הפנימי.
- 2.24.4.6 עמידה ברוחות לפי תקן CLASS 2-3 EN12424:
- 2.24.4.7 בקרה ע"י מנוע חשמלי חד פאזי 1.1 KW, בחיבור ישיר, מבוקר תדר.
- 2.24.4.8 מנגנון soft start/stop מבוקר.
- 2.24.4.9 בזמן סגירה, התריס לא יאפשר פתיחה מכונית-נעילת קלאץ.
- 2.24.4.10 יכולת נטרול ידנית של המנגנון החשמלי, לאפשר פתיחה/סגירה של התריס, במקרה של תקלה.
- 2.24.4.11 התריס יספק אינדיקציה על מצב/פתוח סגור למערכת בקרה צד ג'.
- 2.24.4.12 התריס וכל חלקיו (קופסת הפיקוד/בקרה) יתוכנן ויסופק לעבודה מושלמת-קומפלט.
- 2.24.4.13 ארון הפיקוד עמיד IP55 או יותר.

2.24.5 דרישות טכניות נוספות לתריס חשמלי מהיר

- 2.24.5.1 נדרש תריס מהיר תוצרת EFAFLEX גרמניה סדרה SST או תוצרת HORMANN דגם HS5015 או תוצרת HORMANN דגם HS5015 או שווה ערך מאושר, המותאמת במיוחד לפתחים חיצוניים.
- 2.24.5.2 מבנה:**
- 2.24.5.2.1 משקוף פלדה מגולוון הנצמד לפתח מהצד הפנימי או החיצוני של המבנה באופן שמידות פתח האור לא תפגענה.
- 2.24.5.2.2 המשקוף מכיל את מנגנון ההינע ומנגנון האיזון של הדלת.
- 2.24.5.3 פנלים:**
- 2.24.5.3.1 פנלים קשיחים העשויים מפרופיל אלומיניום מאולגן (אנודיזי) בגוון טבעי וברוחב של 15 ס"מ
- 2.24.5.3.2 כאופציה, ניתן לשלב פנלים שקופים מפוליקרבונט קשיח.
- 2.24.5.4 איטום, לדלת פתרונויות איטום הכוללים:



- 2.24.5.4.1 פרופיל גומי בין הפנלים.
2.24.5.4.2 פרופיל אטימה מגומי בין הפנל התחתון לרצפה.
2.24.5.4.3 גומיות איטום בין משקוף הדלת לפנלים.
2.24.5.4.4 הפנלים מחוברים ביניהם ע"י פרופילי גומי המקנים גמישות ואטימה.
2.24.5.5 אופן הפתיחה:
2.24.5.5.1 הפנלים נעים על גבי גלגלים בתוך מסילות אנכיות המותקנות במשקופי הדלת ונאספים אל תוך מסילה ספיראלית הממוקמת מעל פתח האור.
2.24.5.6 הנע:
2.24.5.6.1 מנוע חשמלי בעל תדירות משתנה להאצה ובלימה רכה (SOFT STARTING AND BRAKING).
2.24.5.7 מהירות פתיחה/סגירה: כ- 1.5 מטר לשנייה, ניתן לכיוון
2.24.5.8 לוח פיקוד:
2.24.5.8.1 הדלת מסופקת עם לוח הפעלה מחווט מקורי.
2.24.5.8.2 אינדיקציה למערכת בקרה (צד ג') על מצב הדלת (פתוח/סגור) בעזרת מגעים יבשים.
2.24.5.8.3 קופסת ההפעלה בדרגת אטימה IP65.
2.24.5.9 אמצעי הפעלה:
2.24.5.9.1 פתיחה: שלט אלחוטי חכם, פתיחה בעזרת ממשק סלולאר או דרך פנל תפעול (צד ג') בחדר הבקרה.
2.24.5.9.2 סגירה: אוטומטית הניתנת לכיוון בין 2 ל 5 שניות, לאחר מעבר הרכב.
2.24.5.10 אמצעי בטיחות:
2.24.5.10.1 אופציה-תא פוטו אלקטרי (Photo Electric Cell) בקו הדלת.
2.24.5.10.2 אופציה-פס מגע בטיחותי (Safety Reverse Edge), יגרום לפתיחה מידית של הדלת במקרה של הפרעה בזמן סגירת הדלת.
2.24.5.10.3 ידית פתיחה לחירום. הפעלת הידית תגרום לפתיחה בחרום בלבד.
2.24.5.11 **חשוב להדגיש** – פתיחת חרום של השער, תעביר אינדיקציה מידית לחדר הבקרה ALARM, בעזרת מגע יבש מלוח הפיקוד. באחריות קבלן מערכות הביטחון חיבור למגע היבש והעברת ההתראה ALARM לחדר הבקרה.
2.24.5.12 יחידת פתיחה אלחוטית לשער חשמלי
2.24.5.12.1 נדרשת יחידה לפתיחה כדוגמת PAL-ELECTRONICS גדם GAWR-SG-303, או שווה ערך מאושר.
2.24.5.13 שלט פתיחה אלחוטי
2.24.5.13.1 שלט חכם מקודד של חברת PAL-ELECTRONICS או שווה ערך תואם ליחידה האלחוטית.
2.24.5.14 רמזור אדום/ירוק
2.24.5.14.1 תאורת LED
2.24.5.14.2 מתאים להתקנה חיצונית, ע"ג זרוע להתקנה על קיר
2.24.5.14.3 מופעל VD24.
2.24.5.15 ממשק עם מערכת בקרת כניסה
2.24.5.15.1 ממשק (סרגלי חיבור) לממשק עתידי לחיבור ושליטה על השערים, בעזרת מערכת הבקרה המרכזית של הביטחון באתר LENEL, של חברת מגאסון.
2.24.5.16 תשתיות וחיבורים
2.24.5.16.1 בהתאם לנדרש לתפעול מלא של השערים.

2.24.6 מערכות והפעלה

2.24.6.1 הנחיות תפעול:

- 2.24.6.2 הקבלן יספק הוראות תפעול עבור כל המערכות ומערכות המשנה שסופקו. ההוראות יכללו:
- תיאור המערכת ועקרון פעולתה.
 - הוראות הפעלה ותחזוקה ברמת משתמש, וברמת מנהל.
 - ספר מערכת מפורט לכל אחד ממרכיבי המערכות.
- 2.24.6.3 הקבלן יספק 3 עותקים מודפסים ועותק דיגיטלי על גבי דיסק און קי הכוללים: תכניות המפרטות את כל המכלולים והאביזרים לרבות תשתית



וכבילה, מיקום האביזרים, ריכוזי התקשורת וכל יתר הציוד הקשור למערכות הנדונות.

הערה: יש להתייחס לנושא תכנון ביצוע SHOP DRAWING כמוסבר לעיל.

2.24.6.4 התכניות יסופקו בפורמט PDF ו DWG בחלוקה לרמות ושכבות.

2.24.6.5 הטמעה והדרכה

- הקבלן מחויב להדרכה, 15 יום לפחות לפני מסירת המערכת למזמין.
- ההדרכה תהיה עיונית ומעשית מסודרת בחתך מנהל מערכת ומפעילים של המזמין, כדי להכשירם לביצוע פעילויות תפעול ותחזוקה של המערכת.
- הקבלן יבצע את כל פעילות העזר הדרושה לצורך העברת ההדרכה, כולל הכנת ספרות הדרכה שתאושר ע"י המתכנן או המזמין.

2.24.6.6 בדיקות סופיות טרום מסירה

- בדיקת מערכות ואביזרים - בדיקת ביצועים. תיערך לפי רשימת קבועים ועל סמך נתוני התכנון המופיעים במסמך זה ובנספחיו.
- את מפרטי בדיקת ההשלמה יש להכין כבר בשלב התכנון המוקדם.
- תהליך הרצה ובדיקת מערכות לפרק זמן של 30 יום.
- אישור תקינות ואישור הפעלה מבצעי יינתן על ידי יועץ הביטחון ונציג המזמין בלבד, לאחר תקופת הרצה ותיקון ליקויים אם נתגלו.

2.24.7 אחריות ושרות

2.24.7.1 תקופת האחריות בפרק זה – שנה (12 חודשים) מתום תקופת מסירת

המערכת וקבלתה הסופית.

2.24.7.2 במהלך תקופה זאת הקבלן יהיה אחראי כמפורט להלן:

2.24.7.2.1 תיקן הקבלן ו/או החליף במסגרת התחייבויותיו חלק לקוי או פגום יחול מנין תקופת האחריות על החלק המוחלף או המותקן עד לתום שנתיים ממועד התיקון או ההחלפה.

2.24.7.2.2 בתקופת האחריות מתחייב הקבלן לבצע במערכת את כל השינויים הנדרשים במידה ויתברר כי פעולת המערכת או הציוד לקויים עקב השפעת המכשירים ותת המערכות השונות שנכללו במערכת.

2.24.7.2.3 תיקון ו/או החלפה לצורך סעיף זה פירושו: איתור התקלה, קבלת אישור המפקח לשינוי בציוד/מערכת, הובלה, התקנה, חיבור, החלפת רכיבים, שינוי טכני, כיוון בדיקה, וכל פעולה אחרת שיעודה להביא את המערכת לפעולה תקינה ולהעמידה בביצועים הנדרשים בהתאם למפרט הטכני.

2.24.7.2.4 הקבלן יישא על חשבונו בכל ההוצאות הכרוכות בביצוע התיקון ו/או ההחלפה במתכונת שהובהרה לעיל.

2.24.7.2.5 הקבלן ימסור ויתקין גרסאות תוכנה חדשות אשר יוצאו במשך תקופת האחריות לצורך הפעלת המערכת או שיפורה ללא תמורה נוספת במסגרת חוזה האחזקה.

2.24.7.2.6 הקבלן מתחייב לבצע שירותי אחזקה וטיפול מונע למשך לפחות 7 שנים מתום תקופת האחריות. התחייבות זו של הקבלן הנה אופציונאלית מבחינת המזמין והיא תכנס לתוקף אם יודיע המזמין על כך בסמוך לתום תקופת האחריות. המחיר לשרות אחזקה זה ישוקלל בנפרד ממחירי כתב הכמויות לעניין בחירת הזוכה.



2.24.7.3 שירותי האחזקה בתקופת האחזקה ובתקופת השרות יהיו במתכונות

הבאה:

- 2.24.7.3.1 דיווח על תקלה באתר.
- 2.24.7.3.2 עם גילוי תקלה באתר תועבר הודעה טלפונית למשרדי הקבלן.
לאחר שעות העבודה תועבר ההודעה לתורן באמצעות הודעת email או הודעת SMS.
- 2.24.7.3.3 ההודעה תירשם ביומן התקלות באתר על ידי נציג המזמין.
- 2.24.7.3.4 הודעה תירשם במחשב הקבלן למעקב אחר תיקון התקלה.
- 2.24.7.3.5 הגעת טכנאי לאתר, בהתאם ללוח הנדרש בחוזה האחזקה.
- 2.24.7.3.6 בגמר ביצוע התיקון ידווח על ידי הטכנאי לנציג המזמין במקום ולמשרדי הקבלן. במשרדי הקבלן יעודכן מחשב האחזקה על גמר ביצוע התיקון.
- 2.24.7.3.7 הטכנאי לא יעזוב את האתר בטרם הסביר לנציג המזמין במקום את מהות התקלה וסייע לו לרשום את פרטי התיקון ביומן התקלות.
- 2.24.7.4 הקבלן ישלח למזמין דו"ח חודשי מרוכז על ביצוע קריאות שירות מהאתר. הדו"ח יכלול פירוט כדלקמן: תאריך, שעת קבלת ההודעה על תקלה, שעת הגעה לתיקון באתר, שעת סיום התיקון, פירוט התקלה ואופן התיקון.
- 2.24.7.5 אחזקה מונעת
- 2.24.7.5.1 הקבלן יבצע אחזקה מונעת באתר פעמיים בשנה.
- 2.24.7.5.2 אחזקה מונעת זו תבצע אחת לחצי שנה. מרווח הזמן בין ביצוע אחזקה מונעת אחת לשנייה באתר תהיה 4 – 7 חודשים הווה אומר לא פחות מ – 4 חודשים ולא יותר מ – 7 חודשים בין ביצוע אחזקה מונעת אחת לשנייה.
- 2.24.7.5.3 הקבלן יודיע לנציג המזמין באתר או למפקח מטעמו על ביצוע אחזקה מונעת לפחות 10 ימים לפני הביצוע.
- 2.24.7.5.4 טכנאי הקבלן אשר יבצע את הטיפול המונע ירשום את פרוט הטיפול ביומן האתר. דו"ח על ביצוע הטיפול המונע ישלח בדואר לנציג המזמין באתר. הדו"ח יכלול את פירוט הפעולות שבוצעו.
- 2.24.7.6 רמת שירותי התחזוקה
- 2.24.7.6.1 הקבלן מתחייב לתת מענה לכל קריאת שרות, במקרה של תקלה, לא יאוחר מ 24 שעות ממועד קבלת ההודעה על התקלה במשרדיו.
- 2.24.7.6.2 במקרה של תקלה בשישלושבת וואו ערב חגוג, לא יאוחר מ 12 שעות מצאת השבת וואו החג.
- 2.24.7.6.3 שירותי התחזוקה בתקופת הבדק יבטיחו תפקוד מלא של המערכת, במתכוונת זהה למתכונת של "מסירת המערכת" למזמין, לכל האמור במפרטי ונספחי התחזוקה לרבות הוראות התחזוקה, וכן לכל האמור לגבי נהלי עבודה בחצרות המזמין.
- 2.24.7.6.4 ככל שבהסכם התחזוקה חלה במפורש הוראה מחמירה יותר מנספח זה לעניין רמת שירותי התחזוקה, או ככל שבהסכם התחזוקה



קיימת הוראה הרלבנטית לאחזקה בתקופת הבדק, אשר איננה נזכרת
בנספח זה, הקבלן מאשר כי ינהג לפיה וזאת ללא תוספת תשלום.

2.24.7.7 רמת שרות התחזוקה בתקופת השרות הנוספת

- 2.24.7.7.1 המזמין שומר לעצמו את הזכות להאריך את תקופת האחריות
והשרות למערכות למשך תקופת זמן נוספת של 12 חודשים, לאחר תום
תקופת האחריות המקורית של 12 חודשים.
- 2.24.7.7.2 במקרה זה הקבלן יספק שרותי תחזוקה למערכות, במתכונת
זוהה למתכונת המוזכרת בסעיף 2.24.7.3 לעיל, לרבות תחזוקה מונעת וזמני
הגעה וטיפול בתקלות.

2.24.7.8 כמויות

המונח "שווה ערך", אם נזכר במפרטים ו/או בכתבי הכמויות ו/או בתוכניות
כאלטרנטיבה למוצר מסוים נקוב בשמו המסחרי ו/או בשם היצרן, פירושו
שהמוצר חייב להיות שווה ערך מבחינת הטיב והדרישות אחרות למוצב
הנקוב. טיבו, איכותו, סוגו, צורתו ואופיו של המוצר "שווה ערך" טעונים
אישורו המוקדם הבלעדי של המתכנן. קביעת המזמין מהווה קביעה סופית
ומוחלטת, ואין לקבלן ולא תהיינה לו כל עילות לדרישת תוספת או פיצוי
בגין קביעה זו.



תרשים טכניים עקרוניים

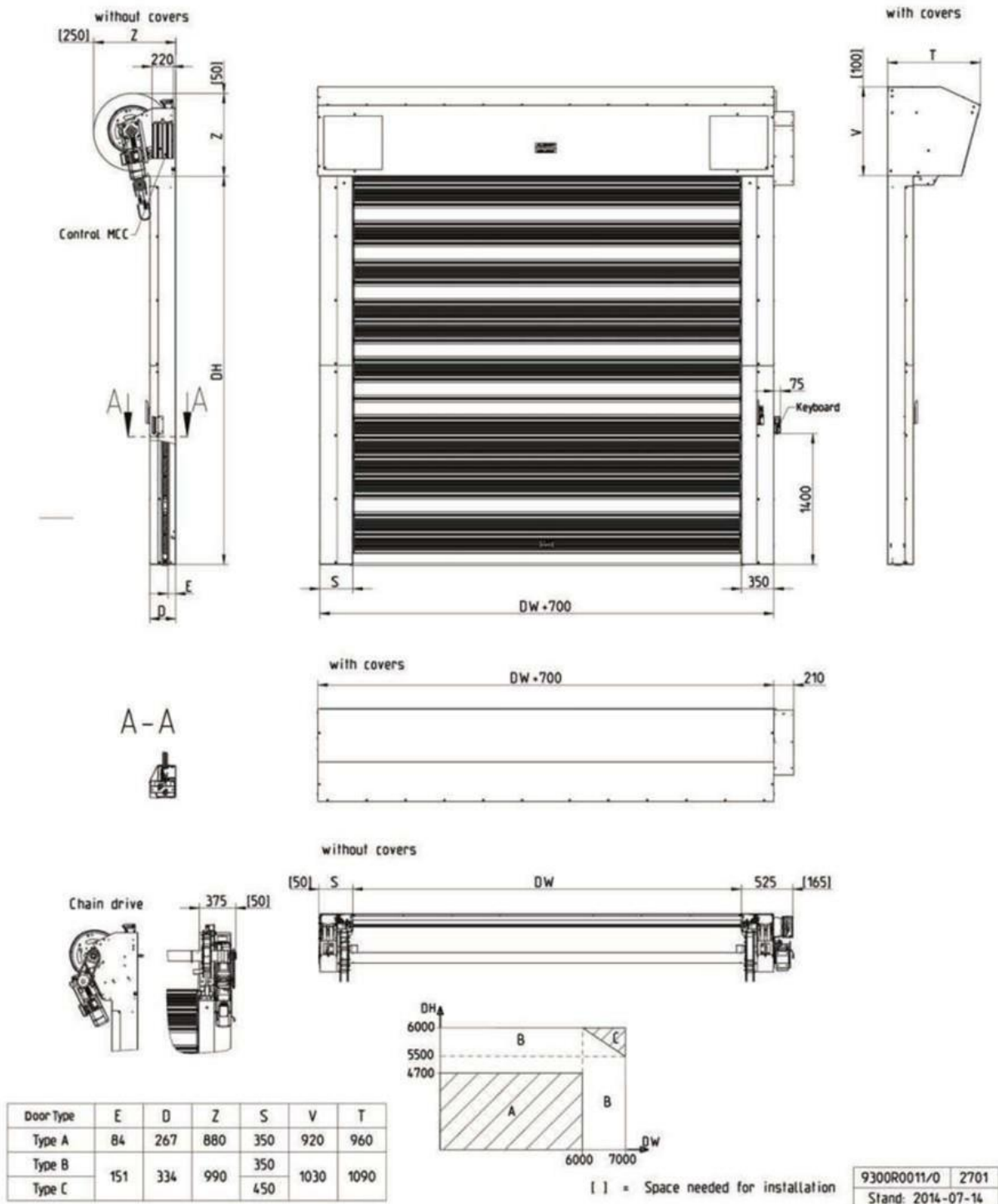

איור 1 תרשים מכני תריס מהיר



פרק 3 : תנאי סף

3.1 התאגדות כדין: על המציע להיות יחידה אורגנית, המהווה אישיות משפטית אחת כשותפות או כחברה, או שהוא עוסק מורשה.

להוכחת האמור, על המציע לצרף תעודת התאגדות כחברה או כשותפות מהמרשם הרשמי הרלוונטי או תעודת עוסק מורשה.

3.2 ככל שהמציע מאוגד כחברה או שותפות- יצרף המציע נסח של התאגיד המעודכן ליום הגשת ההצעות אשר במסגרתו יצוין כי לתאגיד אין חובות לרשם הרלוונטי (רשם החברות/ רשם השותפויות). במידה ומפורט חוב לרשם התאגידיים בנסח המצורף, יש לצרף אישור על תשלום החוב לרשם התאגידיים. את המסמך המפרט את המידע הנ"ל יפיק המציע, ללא תשלום, באתר הרשמי של רשם התאגידיים בקישור שלהלן: <http://147.237.72.24/WebOJSite/Companies>

3.3 ניהול ספרים ופנקסים: על המציע לנהל את החשבונות והרשומות שעליו לנהל על-פי פקודת מס הכנסה [נוסח חדש] וחוק מס ערך מוסף, התשל"ו-1976, וכן לדווח לפקיד השומה על עסקאות המוטלות עליהן מס ערך מוסף, כנדרש בחוק עסקאות גופים ציבוריים (אכיפת ניהול חשבונות ותשלום חובות מס) תשל"ו-1976, בחתימתו של פקיד מורשה כהגדרתו שם, ובתקנות עסקאות גופים ציבוריים (אכיפת ניהול חשבונות) (אישורים), התשמ"ח-1987 וכללי עסקאות גופים ציבוריים (אכיפת ניהול חשבונות), התשנ"א-1991.

המציע יצרף אישור תקף מפקיד מורשה, רואה חשבון או יועץ מס, או העתק ממנו המעיד על כך שהמציע:

- ✓ מנהל את פנקסי החשבונות והרשומות שעליו לנהל על פי הפקודה וחוק מס ערך מוסף או שהוא פטור מלנהלם;
- ✓ נוהג לדווח לפקיד השומה על הכנסותיו ולדווח למנהל על עסקאות שמוטל עליהן מס לפי חוק מס ערך מוסף.

האישור יסומן כנספח 1 למסמכי המכרז.

3.4 בהגשת הצעתו מתחייב הקבלן לעמוד בכל תנאי הצעתו למכרז כאמור בנספח ה', לא יעשה כן, יהיה המשרד רשאי לתבוע מהקבלן כל נזק שנגרם ו/או שיגרם למשרד כתוצאה מאי עמידתו של הקבלן בתנאי הצעתו למכרז.

3.5 השתתפות בסיור קבלנים שיתקיים ביום 03/10/2018 בשעה 14:00 בהיכל המשפט בנצרת, רח' דרך קריית הממשלה 2, נצרת.

3.6 על המציע לחתום על תצהיר בדבר אי תיאום מכרז בנוסח **נספח ז'**.

3.7 על המציע לצרף תצהיר מציע (**נספח ב'**) חתום ומאומת ע"י עו"ד.

3.8 על המציע לצרף להצעתו פרוט ביצוע שלושה פרויקטים דומים אותם ביצע בארץ בארבע שנים לפחות מתוך חמש השנים האחרונות (2013-2017) בערך מינימלי של 150,000 ₪ + מע"מ כל אחד, תיאור הפרויקטים והיקפם (כולל היקף כספי) יפורט ברשימה כרונולוגית מלאה תוך פירוט שמות הגופים שקיבלו שירות זה מהקבלן, איש הקשר מהגוף מקבל השירות ומספר הטלפון שלו. הניסיון כאמור יפורט ב**נספח ט'**.

3.9 למציע יכולת מתן שירותי תיקונים ותחזוקה שלא באמצעות קבלני משנה ומעסיק באזור הצפון צוות של מתקינים ונותני שרות: לפחות 5 מתקינים מורשים ו 5 רכבי שרות. על המציע לצרף פרוט מערך התחזוקה המופעל על ידו בהתאם **לנספח טז'**.

3.9.1 למציע מוקד שרות טלפונית המאויש ע"י עובדי המציע, מופעל בימים א-ה בין 09:00 עד 17:00 לפחות. יש לפרט ב**נספח טז'**.

3.10 על המציע לצרף נתונים בדבר שני חוזי תחזוקה וטיפול מונע ללקוחות מוסדיים או פרטיים בשנים האחרונות. הנתונים יפורטו על גבי **נספח יז'**.

3.11 על המציע לצרף להצעתו אישור בדבר היותו ספק מורשה ו/או מתקין/אינטגרטור מורשה ע"י יצרן/יבואן הציוד המוצע, לאספקה, התקנה ותחזוקה של הציוד המוצע.



3.12 על המציע לצרף תצהיר בדבר היעדר הרשעות בגין העסקת עובדים זרים ושכר מינימום.
בנוסח **נספח יב'**, חתום ומאומת ע"י עו"ד.

3.13 על המציע לחתום על תצהיר בדבר העסקת אנשים עם מוגבלות המצורף למכרז זה **כנספח י'**.

המצאת האישורים והמסמכים המפורטים לעיל הנה תנאי סף להשתתפות במכרז. הצעה אשר לא תכלול את כל המסמכים המפורטים לעיל ו/או אשר תכלול מסמכים שאינם חתומים ו/או אינם מלאים כנדרש תיפסל על הסף ע"י ועדת המכרזים בהנהלת בתי המשפט.

על אף האמור לעיל, שומר לעצמו המשרד את הזכות לאפשר למציע אשר לא צירף אישור מהאישורים המפורטים לעיל, להשלים את הגשת המסמכים במועד המאוחר למועד פתיחת המעטפות (להלן – "צירוף מאוחר"). צירוף מאוחר כאמור לעיל, יתאפשר רק מקום שהוברר, כי המסמכים לא צורפו בשל טעות בתום לב של המציע.

פרק 4: הקריטריונים לבחירת הקבלן

בדיקת המכרז תיעשה בהתאם לשלבים הבאים:

שלב א': בשלב זה תיבדק הצעתו של המציע מבחינת עמידתה בתנאי הסף כפי שפורטו בפרק 3 במכרז זה. מציע שלא יעמוד בתנאי הסף תיפסל הצעתו.

הצעות שעמדו בתנאי הסף, תעבורנה לשלב הבא:

שלב ב' : בחינת מרכיב המחיר

מרכיב המחיר יהווה המרכיב היחידי בשיקול לבחירת הקבלן הזוכה.
ההצעה הזולה ביותר במכרז (ביצוע העבודה והאופציה לשבע שנות התחזוקה) תהיה ההצעה הזוכה.

על הקבלן יהיה להשלים את כתב הכמויות, קרי, לנקוב במחיר המבוקש ליחידה עפ"י המפורט

בכתב הכמויות

לשם השוואה יעשה שקלול מחיר ביצוע העבודה + 7 שנות תחזוקה, עפ"י הנוסחה הבאה :

A = עלות היחידות עפ"י כתב הכמויות לביצוע העבודה

B = עלות ביצוע העבודה לצורך אחזקה ותיקונים במשך שנה.

7B+A = ההצעה הזולה ביותר

על הקבלן למלא את נספח ה' – נספח הצעת המחיר, ונספח ו'

ההצעה הזולה ביותר במכרז תהיה ההצעה הזוכה.



פרק 5: מסמכים ואישורים שיידרשו מהקבלן הזוכה עם קבלת ההודעה על הזכייה במכרז

- עם ההודעה בגין הזכייה יתחייב המציע לצרף המסמכים ו/או האישורים המפורטים מטה, תוך 10 ימים מיום קבלת ההודעה, קבלן שלא ימציא המסמכים האמורים תהיה רשאית הנהלת בתי המשפט לפנות למציע שדורג במקום השני.
- 5.1 ערבות בנקאית כספית צמודה במלואה למדד המחירים לצרכן בהיקף של 9,000 ש"ח, להבטחת ביצוע הצעתו וכל התחייבויותיו בהסכם ההתקשרות ובגין מכרז זה. הערבות תהא ערבות בנקאית או ערבות של חברת ביטוח ישראלית שברשותה רישיון לעסוק בביטוח על פי חוק הפיקוח על עסקי הביטוח, התשמ"א – 1981, הערבות תהיה אוטונומית, בלתי מותנית ובלתי ניתנת לביטול. הערבות תהיה בתוקף למשך כל תוקפו של ההסכם ולמשך 3 חודשים נוספים לאחר מכן. הערבות תוחזר לזוכה 90 יום לאחר תום תקופת ההתקשרות (**כנספח ח'**)
- 5.2 חתימה על החוזה המצ"ב למכרז זה ומסומנת **כנספח ד'**.
- 5.3 נספח הביטוחים המצורף למכרז זה ומסומן **כנספח ג'**.
- 5.4 אישור אגף הביטחון של מערכת בתי המשפט על היות עובדי הזוכה כשירים לעבודה בבתי המשפט.
- 5.5 על הזוכה במכרז להסדיר את ביצוע הרישום **לפורטל הספקים**, אם לא עשה זאת, על מנת שיוכל להגיש חשבוניות לתשלום. לפרטים נוספים ניתן לפנות למוקד הרישום בטלפון 03-9778799 או בדוא"ל sapakim@inbal.co.il.
- 5.6 קבלני משנה
- הקבלן אינו רשאי לבצע את העבודות באמצעות קבלני משנה משום סוג שהוא אלא אם קיבל אישור בכתב מראש, מהנהלת בתי המשפט. העסקת קבלני משנה במידה ואושרה ע"י הנהלת בתי המשפט תהא בכפוף לחתימה על נספח הנחיות בטיחות לקבלן משנה (נספח יא').



פרק 6: התמורה בגין השירות

בתחילת ההתקשרות ייחתם עם הקבלן הזוכה במכרז זה חוזה התקשרות ובו נספח כתב הכמויות כפי שמופיע במכרז זה והמחירים בהם זכה. ביצוע העבודה ייעשה אך ורק בהסתמך על כתב הכמויות וכל חריגה ממנו שאינה מלווה באישור מורשה החתימה במשרד לא תאושר.

1. התשלום יבוצע בגמר ביצוע הפרוייקט ובכפוף לאישור מנהל הפרוייקט ולשביעות רצון הנהלת בתי המשפט.

2. הקבלן הזוכה יגיש את החשבונות לאישורו של מנהל הפרוייקט שיאושרו ויועברו לתשלום ליחידת הרכש המרכזית.

3. ע"פ חוק עסקאות גופים ציבוריים (תיקון מס' 10) והוראת תכ"מ 1.4.0.2 חשבוניות יועברו לאישור ולתשלום, חתומות דיגיטלית באמצעות פורטל הספקים הממשלתי בלבד. תשלום החשבונית תיעשה עפ"י הנחיות החשכ"ל המשתנות מעת לעת.

4. חשבונית שתוגש ע"י הספק תועבר למזכיר הראשי / מנהל הבית לאישורה. לאחר מכן תועבר החשבונית ליחידת הרכש המרכזית להקלדתה והעברתה לחשבות המשרד. חשבות המשרד תשלם בהתאם להוראות החשכ"ל המשתנות מעת לעת. הוראת חשכ"ל 1.4.3.

קנסות בשל אי עמידה בתנאי ההסכם

בכל מקרה של אי ביצוע סעיף כלשהו במכרז במלואו, או בחלקו, ולאוי ביצוע לקוי, נציג המשרד מטעם אגף הבינוי רשאי להמליץ על הפחתה ו/קיצוז מהתשלום המשולם לספק, כמפורט בהמשך. המשרד יודיע לספק שיזכה במכרז זה על גובה ההורדות ועל הסעיפים בגינם בוצעו הפחתות. לספק תהיה זכות לטעון בכתב נגד הקיצוז תוך 7 ימי עבודה מתאריך שליחת ההודעה.

אין בביצוע ההורדות על פי סעיף זה, כדי למנוע מזכויות הנהלת בתי המשפט לכל סעד על פי כל דין, לרבות ביטול החוזה מחמת הפרתו.

הנהלת בתי המשפט רשאית להטיל על הקבלן הזוכה במכרז זה קנסות כמפורט להלן וזאת לאחר המלצת נציג המשרד מטעם אגף הבינוי להטלת הקנס:

1. איחור בסיום ביצוע העבודה (בהתאם לסעיף 1.5 מיום קבלת צו-התחלת העבודה) – 2,500 ₪ לכל יום איחור.

2. אי שימוש בחומרים ו/או בציוד כפי שתוארו בפרק 2 למכרז זה – 2,000 ₪ למקרה.
בכל מקרה לא יבוצע תשלום על שיוספק שלא בהתאם למפרט, זאת בנוסף לקנס.



פרק 7: נזיקין, שיפוי ופיצוי

אחריות משפטית

1. הקבלן יהיה אחראי באחריות מלאה ומוחלטת כלפי המשרד ויישא בכל פיצוי כספי ו/או סעד אחר שייתבעו או שיידרשו מהמשרד, שמקורם במעשים ו/או מחדלים שלו ו/או של הפועלים מטעמו, לרבות קבלני משנה מטעמו במסגרת העסקתם לפי מכרז ו/או חוזה זה או מכוחו.
2. הקבלן פוטר בזאת את המדינה מאחריות לכל תביעה ו/או דרישת פיצוי אשר עלולה להיות מוגשת נגדו עקב העסקת עובדיו במתן השירות. הקבלן מתחייב לשפות ו/או לפצות את המדינה בגין כל סכום שתחויב ובגין כל הוצאה שתיגרם לה עקב תביעה ו/או דרישת פיצוי כאמור וזאת בלי שיהיו ובלא צורך בפנייה מוקדמת לערכאות. חובה זו תחול על הקבלן כלפי המדינה אף אם יחליט ביהמ"ש המוסמך במקרה מסוים כי המדינה והקבלן אחראים במשותף כלפי ניזוק או נפגע מסוימים, והקבלן ישיב, יפצה או ישפה את המדינה במלואו של כל סכום שתשלם כאמור.
3. הקבלן מתחייב לשלם כל סכום המגיע על פי פסק דין לעובד או לכל אדם הנמצא בשירותו כתוצאה מקיום יחסי עבודה עם העובד עקב העסקתו בפרויקט.
4. הקבלן מתחייב לשאת בלעדית בכל נזק שייגרם למאן דהוא ו/או לנזק רכוש ו/או אבדן שייגרמו לרכושו של המשרד או למכשירים וציוד השייכים לקבלן והוא מוותר בזאת על תביעה נגד המשרד בגין נזק ו/או אבדן לגוף ו/או לרכוש כאמור.

ביטוח

הקבלן מתחייב לרכוש ולקיים את כל הביטוחים המפורטים בזה, לטובתו ולטובת מדינת ישראל – הנהלת בתי המשפט ולהציג להנהלת בתי המשפט את הביטוחים הכוללים הכיסויים והתנאים הנדרשים כאשר גבולות האחריות לא יפחתו מהמצוין להלן:

1. ביטוח חבות מעבידים

- א. הקבלן יבטח את אחריותו החוקית כלפי עובדיו בביטוח חבות מעבידים בכל תחומי מדינת ישראל והשטחים המוחזקים.
- ב. גבולות האחריות לא יפחתו מסך - 000,000,5 דולר ארה"ב לעובד, למקרה ולתקופת הביטוח (שנה).
- ג. הביטוח יורחב לכסות את חבותו של המבוטח כלפי קבלנים, קבלני משנה ועובדיהם היה ויחשב כמעבידם.
- ד. הביטוח יורחב לשפות את מדינת ישראל – הנהלת בתי המשפט - היה ונטען לעניין תאונת עבודה/מחלת מקצוע כלשהם כי הם נושאים בחבות מעביד כלשהם כלפי מי מעובדי הקבלן, קבלנים, קבלני משנה ועובדיהם שבשירותו.

2. ביטוח אחריות כלפי שלישי

- א. הקבלן יבטח את אחריותו החוקית על פי דיני מדינת ישראל בביטוח אחריות כלפי צד שלישי גוף ורכוש בגין פעילותו, בכל מקום בתחומי מדינת ישראל והשטחים המוחזקים.
- ב. גבול האחריות לא יפחת מסך - 1,000,000 דולר ארה"ב, למקרה ולתקופת הביטוח (שנה).



- ג. בפוליסה ייכלל סעיף אחריות צולבת - Cross Liability.
- ד. הביטוח יורחב לכסות את חבותו של המבוטח כלפי צד שלישי בגין פעילות של קבלנים, קבלני משנה ועובדיהם.
- ה. יבוטל כל סייג/חריג המתייחס למכשירי הרמה מכל סוג, ועבודות פריקה וטעינה.
- ו. כל סייג/חריג לגבי רכוש – המתייחס לרכוש מדינת ישראל שהקבלן או כל איש שבשירותו פועלים או פעלו בו, יבוטל.
- ז. רכוש מדינת ישראל ייחשב רכוש צד שלישי.
- ח. עובדי מדינה, מבקרים ורכושם ייחשבו צד שלישי.
- ט. הביטוח יורחב לשפות את מדינת ישראל – הנהלת בתי המשפט, ככל שייחשבו אחראים למעשי ו/או מחדלי הקבלן והפועלים מטעמו.

3. ביטוח אחריות מקצועית

- א. הקבלן יבטח את אחריותו המקצועית בגין פעילותו בביטוח אחריות מקצועית.
- ב. הפוליסה תכסה נזק מהפרת חובה מקצועית של הקבלן, עובדיו ובגין כל הפועלים מטעמו ואשר אירע כתוצאה ממעשה, רשלנות, לרבות מחדל, טעות או השמטה, מצג בלתי נכון, הצהרה רשלנית שנעשו בתום לב, בקשר למתן שירותי אספקה, התקנה, הפעלה ותחזוקה של דלתות מתרוממות חניון שופטים בהיכל המשפט בנצרת, לרבות אספקת חלקי חילוף וחומרים, בדיקה הפעלה וקבלה, תחזוקה שוטפת, הדרכה, אחריות, הפעלה, תיעוד, תיקון תקלות, אחזקה מונעת / אחזקת שבר, הרצה, בדיקות, טיפולים, שירות, התאמה, אינטגרציה, בהתאם למכרז והסכם עם מדינת ישראל - הנהלת בתי המשפט.
- ג. גבול האחריות לא יפחת מסך - 500,000 דולר ארה"ב למקרה ולתקופת ביטוח (שנה).
- ד. הכיסוי על פי הפוליסה יורחב לכלול את ההרחבות הבאות:-
1. מרמה ואי יושר של עובדים;
 2. אובדן מסמכים, לרבות אובדן השימוש ו/או העיכוב עקב מקרה ביטוח;
 3. אחריות צולבת, אולם הכיסוי לא יחול על תביעות הקבלן כנגד מדינת ישראל – הנהלת בתי המשפט;
 4. הארכת תקופת הגילוי לפחות 6 חודשים;
- ה. הביטוח יורחב לשפות את מדינת ישראל – הנהלת בתי המשפט, ככל שיחשבו אחראים למעשי ו/או מחדלי הקבלן וכל הפועלים מטעמו.

4. PRODUCTS LIABILITY – ביטוח חבות המוצר

- א. הקבלן יבטח את אחריותו ואחריות היצרן בביטוח חבות המוצר בגין אספקה, התקנה, הפעלה ותחזוקה של דלתות מתרוממות חניון שופטים בהיכל המשפט בנצרת, לרבות אספקת חלקי חילוף וחומרים, בדיקה הפעלה וקבלה, תחזוקה שוטפת, הדרכה, אחריות, הפעלה, תיעוד, תיקון תקלות, אחזקה מונעת / אחזקת שבר, הרצה, בדיקות, טיפולים, שירות, התאמה, אינטגרציה, בהתאם למכרז והסכם עם מדינת ישראל - הנהלת בתי המשפט.
- ב. הכיסוי בפוליסה יהיה על פי דין לרבות על פי פקודת הנזיקין – נוסח חדש וכן על פי חוק האחריות למוצרים פגומים-1980;
- ג. גבולות האחריות לא יפחתו מסך - 500,000 דולר ארה"ב למקרה ולתקופת הביטוח (שנה) בגין נזק לגוף ולרכוש;



ד. הכיסוי על פי הפוליסה יורחב לכלול את ההרחבות הבאות:

(1) סעיף אחריות צולבת - CROSS LIABILITY;

(2) הארכת תקופת הגילוי לפחות 6 חודשים;

ה. הביטוח יורחב לשפות את מדינת ישראל – הנהלת בתי המשפט, לגבי אחריותם בגין נזק עקב פגם במוצרים אשר תוכננו, סופקו, הורכבו, הותקנו ותוחזקו עבור הנהלת בתי המשפט על ידי הקבלן/היצרן וכל הפועלים מטעמם.

5. כללי

בכל פוליסות הביטוח הנדרשות מהקבלן יכללו התנאים הבאים:

- א. לשם המבטוח יתווספו כמבוטחים נוספים: **מדינת ישראל – הנהלת בתי המשפט**, בכפוף להרחבי השיפוי כמפורט לעיל.
- ב. בכל מקרה של צמצום או ביטול הביטוח ע"י אחד הצדדים לא יהיה להם כל תוקף אלא אם ניתנה על כך הודעה מוקדמת של 60 יום לפחות במכתב רשום לחשב הנהלת בתי המשפט.
- ג. המבטח מוותר על כל זכות תחלוף/שיבוב, תביעה, השתתפות או חזרה כלפי מדינת ישראל - הנהלת בתי המשפט ועובדיהם, ובלבד שהויתור לא יחול לטובת אדם שגרם לנזק מתוך כוונת זדון.
- ד. הקבלן אחראי בלעדית כלפי המבטח לתשלום דמי הביטוח עבור כל הפוליסות ולמילוי כל החובות המוטלות על המבטח על פי תנאי הפוליסות.
- ה. ההשתתפויות העצמיות הנקובות בכל פוליסה ופוליסה תחולנה בלעדית על הקבלן.
- ו. כל סעיף בפוליסות הביטוח המפקיע או מקטין בדרך כל שהיא את אחריות המבטח, כאשר קיים ביטוח אחר לא יופעל כלפי מדינת ישראל, והביטוח הינו בחזקת ביטוח ראשוני המזכה במלוא הזכויות על פי הביטוח.
- ז. תנאי הכיסוי של כל הפוליסות, למעט ביטוח האחריות המקצועית, לא יפחתו מהמקובל על פי תנאי "פוליסות נוסח ביט", בכפוף להרחבת הכיסויים כמפורט לעיל.
- ח. חריג כוונה ו/או רשלנות רבתי יבוטל ככל שקיים בכל הפוליסות המבוטחות.

העתקי פוליסות הביטוח, מאושרות ע"י המבטח או אישור בחתימתו על קיום הביטוחים כאמור, יומצאו על ידי הקבלן להנהלת בתי המשפט עד למועד החתימה על ההסכם.

הקבלן מתחייב בכל תקופת ההתקשרות החוזית עם מדינת ישראל – הנהלת בתי המשפט, וכל עוד אחריותו קיימת, להחזיק בתוקף את פוליסות הביטוח.

הקבלן מתחייב כי פוליסות הביטוח תחודשנה על ידו מדי שנה בשנה, כל עוד ההסכם עם מדינת ישראל – הנהלת בתי המשפט בתוקף. הקבלן מתחייב להציג את העתקי פוליסות הביטוח המחודשות מאושרות וחתומות ע"י המבטח או אישור בחתימת מבטחו על חידושן להנהלת בתי המשפט, לכל המאוחר שבועיים לפני תום תקופת הביטוח.



מכרז פומבי מס' 42/18
לאספקה, התקנה, הפעלה
ותחזוקה של דלתות
מתרוממות חניון שופטים
בהיכל המשפט בנצרת

הנהלת בתי המשפט

יחידת הרכש המרכזית



אין בכל האמור בסעיפי הביטוח כדי לפטור את הקבלן מכל חובה החלה עליו על פי דין ועל פי ההסכם ואין לפרש את האמור כוויתור של מדינת ישראל – הנהלת בתי המשפט על כל זכות או סעד המוקנים להם על פי דין ועל פי ההסכם זה.



נספחים למכרז

- נספח א' - אחריות תחזוקה ושירות
- נספח ב' - תצהיר מציע/ה ערוך כדין בפני עו"ד
- נספח ג' - ביטוחים
- נספח ד' - דוגמת חוזה (+נספח חוזה לשימוש בפורטל הספקים (ונספח 1 ו-2 לחוזה השימוש בפורטל)
- נספח ה' - הצעת המחיר
- נספח ו' - כתב הצהרה
- נספח ז' - תצהיר בדבר אי תיאום מכרז
- נספח ח' - נוסח ערבות ביצוע
- נספח ט' - פרטי המציע
- נספח י - תצהיר בדבר העסקת אנשים עם מוגבלות
- נספח יא' - הנחיות בטיחות לקבלן משנה
- נספח יב' - תצהיר בדבר היעדר הרשעות בגין העסקת עובדים זרים ושכר מינימום.
- נספח יג' - אישור השתתפות בסיוור קבלנים
- נספח יד' - נספח חלקים חסויים בהצעה
- נספח טו' - ניסיון המציע
- נספח טז' - פרוט מערך התחזוקה
- נספח יז' - פרוט שני חוזי תחזוקה וטיפול מונע ללקוחות מוסדיים או פרטיים בשנים האחרונות.



נספח א' – כתב הצהרה

לכבוד

הנהלת בתי המשפט

כנפי נשרים 22,

ירושלים

הנדון: מכרז פומבי מס' 42/18 לאספקה, התקנה, הפעלה ותחזוקה של דלתות מתרוממות חניון שופטים
בהיכל המשפט בנצרת

1. אני החתום מטה מציע בזה את שירותיי לביצוע הפרויקט שבנדון, בהתאם לתנאי המכרז.

2. הנני מצהיר ומאשר, שקראתי והבנתי את כל התנאים המפורטים והנדרשים במסמכי המכרז הנ"ל על
כל נספחיו ואני מתחייב בזה למלא אחר כל התנאים והדרישות לשביעות רצונכם המלאה.

3. רצ"ב הצעתי המפורטת בהתאם לנדרש במכרז.

אני מסכים לכל האמור במסמכי המכרז ולא יהיו לי כל תביעות או דרישות או טענות לעניין אי הבנה או אי
ידיעה של תנאי המכרז ו/או תנאי החוזה על מסמכיהם ונספחיהם.

חתימת המציע

חותמת המציע

תאריך



נספח ב' – תצהיר מציעה/ ערוך כדין בפני עו"ד

אני החתום מטה _____ נושא ת.ז. _____ שמספרה _____ המוסמך להתחייב בשם המציעה לאחר שהוזהרתי כי עלי לומר את האמת כולה ורק אותה וכי אם לא אעשה כן אהיה צפוי לעונשים הקבועים בחוק מצהיר ומתחייב בזה כדלקמן:

ב. למציעה אישור על ניהול ספרים על פי חוק עסקאות גופים ציבוריים (אכיפת ניהול חשבונות ותשלום חובות מס), התשל"ו-1976 בחתימתו של פקיד מורשה כהגדרתו שם ובנוסח המפורט בתקנות עסקאות גופים ציבוריים (אכיפת ניהול חשבונות) (אישורים), התשמ"ח-1987, (**מצ"ב האישור**) האישור בתוקף עד ליום _____.

ג. המציעה מדווחת למע"מ כדין.

ד. המציעה עומדת בדרישות כל דין, לרבות לעניין תשלומים סוציאליים ושכר מינימום לעובדיה בכל מועד בו מתבצעים התשלומים לעובדים, ומתחייבת לקיים בתקופת ההתקשרות הוראות כל דין רלבנטיות לצורך ביצוע העבודה לפי המכרז לרבות דיני עבודה ובטיחות שונים.

ה. למציעה ולכל מי שיופעל על ידה במסגרת הצעתה או מטעמה ישנם כל האישורים או הרישיונות הנדרשים על פי כל דין (לרבות: אישורים בדבר רישוי עסקים אישורי העסקת עובדים כדין כנדרש לפי הקשר העניין ומהות המופעל).

ו. כנגד המציעה לא מתנהלים הליכים משפטיים בין פליליים בין אזרחיים שיש להם זיקה לשירותים אותם היא מעניקה או שהיא תעניק או שיכולה להיות להם השלכה על אלו אותם היא מציעה לרבות הליכים היכולים להשליך על יכולתה לעמוד בהתחייבותיה עפ"י הצעתה.

[לחילופין: להלן פירוט ההליכים התלויים ועומדים כנגד המציעה, תמציתם והשלב הדיוני בו הם עומדים].

ז. למציעה הניסיון והוותק הנדרשים נשוא מכרז זה.

ח. המציעה מתחייבת לערוך ביטוח בהתאם לנוסח המופיע במכרז.

ט. המציעה מתחייבת למסור כל מסמך המאמת את האמור בתצהיר זה, לפי דרישת המשרד.

י. אני מסכים שיימסר להנהלת בתי המשפט כל מידע המצוי במרשם הפלילי כאמור בחוק המרשם הפלילי ותקנת השבים, התשמ"א-1981 אודות המציעה ומנהליה שפרטיהם מפורטים להלן:

המנהלים: _____

י. להלן שמי וחתימתי ואני מצהיר כי האמור לעיל אמת.

שם + חתימה

תאריך

אישור

אני החתום מטה עו"ד _____ מאשר כי ביום _____ התייצב בפני _____ ת.ז. _____ המוסמך להתחייב בשם המציעה והמוכר לי אישית/אותו זיהיתי לפי ת.ז. מספר _____ ולאחר שהוזהרתי כי עליו לומר את האמת כולה ורק אותה וכי אם לא יעשה כן יהיה צפוי לעונשים הקבועים בחוק אישר באוזני את נכונות הצהרתו וחתם עליה בפני

עו"ד, שם וחתימה

תאריך



נספח ג' - ביטוחים

נספחי ביטוח – אישורי קיום ביטוחים

לכבוד
מדינת ישראל – הנהלת בתי המשפט
בכתובת: כנפי נשרים 22, גבעת שאול ירושלים

א.ג.נ.,

הנדון: אישור קיום ביטוחים

הננו מאשרים בזה כי ערכנו למבטחנו _____ (להלן: "הקבלן") לתקופת הביטוח מיום _____ עד יום _____ בקשר למתן שירותי אספקה, התקנה, הפעלה ותחזוקה של דלתות מתרוממות חניון שופטים בהיכל המשפט בנצרת, בהתאם למכרז עם מדינת ישראל – הנהלת בתי המשפט, את הביטוחים המפורטים להלן:

ביטוח חבות מעבידים, פוליסה מס'

1. אחריותו החוקית כלפי עובדיו בכל תחומי מדינת ישראל והשטחים המוחזקים.
2. גבול האחריות לא יפחת מסך- 5,000,000 דולר ארה"ב לעובד, למקרה ולתקופת הביטוח (שנה).
3. הביטוח מורחב לכסות את חבותו של המבטוח כלפי קבלנים, קבלני משנה ועובדיהם היה ויחשב כמעבידם.
4. הביטוח על פי הפוליסה מורחב לשפות את מדינת ישראל – הנהלת בתי המשפט, היה ונטען לעניין קרות תאונת עבודה/מחלת מקצוע כלשהי כי הם נושאים בחבות מעביד כלשהם כלפי מי מעובדי הקבלן, קבלנים, קבלני משנה ועובדיהם שבשירותו.

ביטוח אחריות כלפי צד שלישי, פוליסה מס'

1. אחריותו החוקית בביטוח אחריות כלפי צד שלישי על פי דיני מדינת ישראל, בגין נזקי גוף ורכוש בכל תחומי מדינת ישראל והשטחים המוחזקים.
2. גבול האחריות לא יפחת מסך- 1,000,000 דולר ארה"ב למקרה ולתקופת הביטוח (שנה).
3. בפוליסה נכלל סעיף אחריות צולבת - Cross Liability.
4. הביטוח מורחב לכסות את חבותו של המבטוח כלפי צד שלישי בגין פעילות של קבלנים, קבלני משנה ועובדיהם.
5. כל סייג/חריג המתייחס למכשירי הרמה מכל סוג, ועבודות פריקה וטעינה - מבוטל.
6. כל סייג/חריג לגבי רכוש – המתייחס לרכוש מדינת ישראל שהקבלן או כל איש שבשירותו פועלים או פעלו בו, מבוטל.
7. רכוש מדינת ישראל נחשב רכוש צד שלישי.
8. עובדי מדינה, מבקרים ורכושם נחשבים צד שלישי.
9. הביטוח מורחב לשפות את מדינת ישראל – הנהלת בתי המשפט, ככל שייחשבו אחראים למעשי ו/או מחדלי הקבלן והפועלים מטעמו.



ביטוח אחריות מקצועית, פוליסה מס'

1. הפוליסה מכסה נזק מהפרת חובה מקצועית של הקבלן, עובדיו ובגין כל הפועלים מטעמו ואשר אירע כתוצאה ממעשה, רשלנות, לרבות מחדל, טעות או השמטה, מצג בלתי נכון, הצהרה רשלנית שנעשו בתום לב, בקשר למתן שירותי אספקה, התקנה, הפעלה ותחזוקה של דלתות מתרוממות חניון שופטים בהיכל המשפט בנצרת, לרבות אספקת חלקי חילוף וחומרים, בדיקה הפעלה וקבלה, תחזוקה שוטפת, הדרכה, אחריות, הפעלה, תיעוד, תיקון תקלות, אחזקה מונעת / אחזקת שבר, הרצה, בדיקות, טיפולים, שירות, התאמה, אינטגרציה, בהתאם למכרז ולהסכם עם מדינת ישראל - הנהלת בתי המשפט.
2. גבול האחריות לא יפחת מסך- 500,000 דולר ארה"ב למקרה ולתקופת ביטוח (שנה).
3. הכיסוי על פי הפוליסה מורחב לכלול את ההרחבות הבאות:-
 - 1) מרמה ואי יושר של עובדים;
 - 2) אובדן מסמכים, לרבות אובדן השימוש ו/או העיכוב עקב מקרה ביטוח;
 - 3) אחריות צולבת, אולם הכיסוי לא יחול על תביעות הקבלן כנגד מדינת ישראל – הנהלת בתי המשפט;
 - 4) הארכת תקופת הגילוי לפחות 6 חודשים;
4. הביטוח מורחב לשפות את מדינת ישראל – הנהלת בתי המשפט, ככל שיחשבו אחראים למעשי ו/או מחדלי הקבלן וכל הפועלים מטעמו.

ביטוח חבות המוצר – PRODUCTS LIABILITY, פוליסה

מס'

1. ביטוח חבותו של הקבלן והיצרן בביטוח חבות המוצר בגין אספקה, התקנה, הפעלה ותחזוקה של דלתות מתרוממות חניון שופטים בהיכל המשפט בנצרת, לרבות אספקת חלקי חילוף וחומרים, בדיקה הפעלה וקבלה, תחזוקה שוטפת, הדרכה, אחריות, הפעלה, תיעוד, תיקון תקלות, אחזקה מונעת / אחזקת שבר, הרצה, בדיקות, טיפולים, שירות, התאמה, אינטגרציה, בהתאם למכרז והסכם עם מדינת ישראל - הנהלת בתי המשפט.
2. הכיסוי בפוליסה הינו על פי דין לרבות על פי פקודת הנזיקין – נוסח חדש וכן על פי חוק האחריות למוצרים פגומים-1980;
3. גבולות האחריות לא יפחתו מסך- 500,000 דולר ארה"ב למקרה ולתקופת הביטוח (שנה) בגין נזק לגוף ולרכוש;
4. הכיסוי על פי הפוליסה מורחב לכלול את ההרחבות הבאות:
 - 1) סעיף אחריות צולבת - CROSS LIABILITY;
 - 2) הארכת תקופת הגילוי לפחות 6 חודשים;
5. הביטוח מורחב לשפות את מדינת ישראל – הנהלת בתי המשפט, לגבי אחריותם בגין נזק עקב פגם במוצרים אשר תוכננו, סופקו, הורכבו הותקנו ותוחזקו, להנהלת בתי המשפט על ידי הקבלן/היצרן וכל הפועלים מטעמם.



כללי

בפוליסות הביטוח הנ"ל נכללו התנאים הבאים :

1. לשם המבוטח התווספו כמבוטחים נוספים : **מדינת ישראל - הנהלת בתי המשפט**, בכפוף להרחבי השיפוי כמפורט לעיל.
 2. בכל מקרה של צמצום או ביטול הביטוח ע"י אחד הצדדים לא יהיה להם כל תוקף, אלא אם ניתנה על ידינו הודעה מוקדמת של 60 יום לפחות במכתב רשום להנהלת בתי המשפט.
 3. אנו מוותרים על כל זכות תחלוף/שיבוב, תביעה, השתתפות או חזרה כלפי מדינת ישראל - הנהלת בתי המשפט ועובדיהם, ובלבד שהוויתור לא יחול לטובת אדם שגרם לנזק מתוך כוונת זדון.
 4. הקבלן אחראי בלעדית כלפינו לתשלום דמי הביטוח עבור כל הפוליסות ולמילוי כל החובות המוטלות על המבוטח על פי תנאי הפוליסות.
 5. ההשתתפויות העצמיות הנקובות בכל פוליסה ופוליסה תחולנה בלעדית על הקבלן.
 6. כל סעיף בפוליסות הביטוח המפקיע או מקטין בדרך כל שהיא את אחריות המבטח, כאשר קיים ביטוח אחר לא יופעל כלפי מדינת ישראל - הנהלת בתי המשפט, והביטוח הינו בחזקת ביטוח ראשוני המזכה במלוא הזכויות על פי הביטוח.
 7. תנאי הכיסוי של כל הפוליסות, למעט ביטוח האחריות המקצועית, לא יפחתו מהמקובל על פי תנאי "פוליסות נוסח ביטוח" (יש לציין את שנת נוסח הפוליסות), בכפוף להרחבת הכיסויים כמפורט לעיל.
 8. חריג כוונה ו/או רשלנות רבתי מבוטל ככל שקיים בכל הפוליסות המבוטחות.
- בכפוף לתנאי וסייגי הפוליסה המקורית עד כמה שלא שונו במפורש על פי האמור באישור זה ובלבד שאין בשינויים אלו כדי לגרוע מתנאי הפוליסות המקוריות.**

בכבוד רב,

חתימת מורשה המבטח וחותמת המבטח

תאריך



נספח ד' - דוגמת חוזה

שנערך ונחתם בירושלים ביום _____ לחודש _____ 2018

בין

מדינת ישראל - הנהלת בתי המשפט

(להלן – המשרד)

מצד אחד

לבין

_____ ח.פ.:

(להלן - "הקבלן")

מצד שני

הואיל: והמשרד מעוניין לבצע עבודות לאספקה, התקנה, הפעלה ותחזוקה של דלתות מתרוממות חניון שופטים בהיכל המשפט בנצרת (להלן: "העבודות" או "השירותים"), כפי שפורט במסמכי המכרז מס' 42/18 (להלן - "המכרז"), המהווה חלק בלתי נפרד מהסכם זה אשר העתק ממנו מצורף כנספח א' להסכם זה;

והואיל: והקבלן עוסק במתן שירותי אספקה, התקנה, הפעלה ותחזוקה של דלתות מתרוממות והגיש הצעתו, המהווה חלק בלתי נפרד מהסכם זה, אשר העתק ממנה מצורף כנספח ב' להסכם זה (להלן - "ההצעה");

והואיל: והקבלן מוכן לבצע את העבודות בהתאם לאמור במסמכי המכרז במפרטים הטכניים, בהצעה ובהסכם זה;

והואיל: וועדת מכרזים של הנהלת בתי המשפט בחרה בהצעת הקבלן כזוכה במכרז בכפוף לחתימת הסכם זה ומילוי כל התנאים לפיו;



והואיל: והנהלת בתי המשפט מעוניינת לקבל מן הקבלן את השירותים בהתאם לאמור בהסכם זה ;

לפיכך, הוסכם והותנה בין הצדדים כדלקמן:

1. כללי והגדרות
 - 1.1 המבוא להסכם זה והנספחים המצורפים לו מהווים חלק בלתי נפרד ממנו.
 - 1.2 למונחים בהסכם זה תינתן המשמעות הנתונה להם במפרטים הטכניים, זולת אם משתמע אחרת מן ההקשר.
 - 1.3 כותרות הסעיפים בהסכם זה משמשות לצורכי נוחיות בלבד ואין לעשות בהן שימוש לצורך פרשנות ההסכם או תנאיו.

במקרה של סתירה ו/או אי התאמה ו/או דו משמעות בין הוראות ההסכם לבין הוראה מהוראות המכרז תהא החלטת היועץ המשפטי של הנהלת בתי המשפט- ההחלטה המחייבת את הצדדים.
2. היקף ההתקשרות
 - 2.1 הקבלן יבצע את השירותים הכלל כמפורט במפרטים הטכניים.
 - 2.2 תקופת ביצוע העבודות הנה עד 15 ימים קלנדאריים מיום מתן צו תחילת העבודה.

הנהלת בתי המשפט רשאית להאריך את תקופת הביצוע בהתאם לשיקול דעתה ושיקול דעת הגורמים המקצועיים מטעם הנהלת בתי המשפט המנהלים את הפרוייקט.

 - 2.3 אומדני הכמויות בכתב הכמויות הינם כמפורט בגוף המכרז. מובהר כי אין הנהלת בתי המשפט מתחייבת לכמות כמפורט.
 - 2.4 הנהלת בתי המשפט רשאית לצמצם או להגדיל בפועל את ביצוע העבודות בהתאם לאומדנים הנזכרים לעיל בכתב הכמויות – ובכלל זה לבצע שינויים והתאמות נוספים בהתאם לצרכיה. כל שינוי מכתב הכמויות המקורי כפי שפורסם במכרז יחייב אישור מורשה החתימה במשרד. כל שינוי שיבוצע על ידי הקבלן מבלי שקיבל על כך אישור ממורשה החתימה של המשרד בכתב מראש, לא יחייב את הנהלת בתי המשפט והקבלן יישא על עצמו את העלויות שיגרמו לו כתוצאה מביצוע השינוי.
 - 2.5 הנהלת בתי המשפט רשאית להורות לקבלן על הפסקת ביצוע העבודות זאת ללא התראה מראש ולקבלן לא תהיה כל טענה בעניין.
3. הצהרות והתחייבויות הקבלן

הקבלן מצהיר ומתחייב בזאת כדלקמן:

הוא קרא את כל תנאי מסמך האפיון ודרישותיהם, הוא הבין אותם והוא מתחייב לבצע את העבודות בהתאם לכל התנאים והדרישות של מכרז זה, ההצעה והסכם זה בדייקנות, ביעילות, במומחיות ובמימנות.

הקבלן יהיה מחויב, במהלך תקופת ההתקשרות, להצעת המחיר שהגיש על מרכיביה השונים. הוא יקיים נוהלי פיקוח ודיווח בהתאם לנדרש במסמך האפיון.

הוא יודיע להנהלת בתי המשפט על כל שינוי במעמדו החוקי ו/או ביכולתו לעמוד בהתחייבויותיו על פי הסכם זה ו/או על כל עניין אחר אשר יש בו כדי להשפיע על ביצוע העבודות. הוא יודא כי כל מי שיועסק על ידו מתוקף הסכם זה יעבור הליך סינון ביטחוני לפני תחילת העסקתו בהתאם לרמה שתקבע ע"י אגף הביטחון של הנהלת בתי המשפט.
4. תנאי העסקה



הקבלן ישלם לעובדיו את שכרם והוא מתחייב למלא אחר הוראות כל דין ובכלל זה הוראות חוקי העבודה לרבות ההסכמים הקיבוציים, ההסדרים והנוהגים המקובלים בענף הבניה. מבלי לגרוע מן האמור לעיל, מתחייב הקבלן לקיים לגבי העובדים שיועסקו על ידו לכל אורך תקופת ההתקשרות את האמור בהוראות כל דין, לרבות החוקים הבאים:

- חוק שירות התעסוקה, תשי"ט-1959;
 - חוק שעות עבודה ומנוחה, תשי"א-1951;
 - חוק דמי מחלה, תשל"ו-1976;
 - חוק חופשה שנתית, תשי"א-1950;
 - חוק עבודת נשים, תשי"ד-1954;
 - חוק שכר שווה לעובד ולעובדת, תשכ"ו-1965;
 - חוק עבודת הנוער, תשי"ג-1953;
 - חוק החניכות, תשי"ג-1953;
 - חוק חיילים משוחררים (החזרה לעבודה), תשי"א-1951;
 - חוק הגנת השכר, תשכ"ח-1958;
 - חוק פיצויי פיטורין, תשכ"ג-1963;
 - חוק הביטוח הלאומי (נוסח משולב), תשנ"ה-1995;
 - חוק שכר מינימום, התשמ"ז-1987;
 - חוק הודעה לעובד (תנאי עבודה), התשס"ב-2002.
- הקבלן מתחייב לעדכן את שכר עובדיו בהתאם להסכמים הקיבוציים, צווי ההרחבה הרלוונטיים לענף הבניה ותוספות היוקר כפי שישולמו לכלל השכירים במשק.
הקבלן ימציא להנהלת בתי המשפט תלושי משכורת ופרטים אחרים בדבר תנאי העסקת עובדיו בכל עת שיתבקש לעשות כן.

5. קבלני משנה

הקבלן אינו רשאי לבצע את העבודות באמצעות קבלני משנה משום סוג שהוא אלא אם קיבל אישור בכתב ומראש מהנהלת בתי המשפט

וחתם על נספח הנחיות הבטיחות לקבלן משנה (המצורף כנספח יא' למכרז).

6. כניסה לאתרים

- 6.1 לצורך ביצוע העבודות על פי הסכם יהיו רשאים עובדי הקבלן להיכנס לאתרים מסוימים אשר הכניסה אליהם נדרשת לצורך ביצוע העבודה.
- 6.2 הקבלן ישתמש באתרים השונים, אליהם הורשה להיכנס לצורך ביצוע העבודות אך ורק למטרת ביצוע עבודות אלה ולא לשם כל מטרה אחרת.
- 6.3 הקבלן ועובדיו לא ישתמשו בציוד כלשהו של האתר לרבות טלפונים, מחשבים ומכונות משרדיות אחרות, אלא לצורך ביצוע התחייבויותיו במכרז זה.
- 6.4 הכניסה לאתרים תהיה לאחר קבלת אישור אגף הביטחון של מערכת בתי המשפט על היות עובדי הזוכה כשירים לעבודה בבתי המשפט.

7. ביטוח

הקבלן מתחייב לרכוש ולקיים את כל הביטוחים המפורטים בזה, לטובתו ולטובת מדינת ישראל – הנהלת בתי המשפט ולהציג להנהלת בתי המשפט את הביטוחים הכוללים הכיסויים והתנאים הנדרשים כאשר גבולות האחריות לא יפחתו מהמצוין להלן:

ביטוח חבות מעבידים

- א. הקבלן יבטח את אחריותו החוקית כלפי עובדיו בביטוח חבות מעבידים בכל תחומי מדינת ישראל והשטחים המוחזקים.
- ב. גבולות האחריות לא יפחתו מסך- 5,000,000 דולר ארה"ב לעובד, למקרה ולתקופת הביטוח (שנה).



- ג. הביטוח יורחב לכסות את חבותו של המבוטח כלפי קבלנים, קבלני משנה ועובדיהם היה ויחשב כמעבידם.
- ד. הביטוח יורחב לשפות את מדינת ישראל – הנהלת בתי המשפט - היה ונטען לעניין תאונת עבודה/מחלת מקצוע כלשהם כי הם נושאים בחבות מעביד כלשהם כלפי מי מעובדי הקבלן, קבלנים, קבלני משנה ועובדיהם שבשירותו.

ביטוח אחריות כלפי שלישי

- א. הקבלן יבטח את אחריותו החוקית על פי דיני מדינת ישראל בביטוח אחריות כלפי צד שלישי גוף ורכוש בגין פעילותו, בכל מקום בתחומי מדינת ישראל והשטחים המוחזקים.
- ב. גבול האחריות לא יפחת מסך - 1,000,000 דולר ארה"ב, למקרה ולתקופת הביטוח (שנה).
- ג. בפוליסה ייכלל סעיף אחריות צולבת - Cross Liability.
- ד. הביטוח יורחב לכסות את חבותו של המבוטח כלפי צד שלישי בגין פעילות של קבלנים, קבלני משנה ועובדיהם.
- ה. יבוטל כל סייג/חריג המתייחס למכשירי הרמה מכל סוג, ועבודות פריקה וטעינה.
- ו. כל סייג/חריג לגבי רכוש – המתייחס לרכוש מדינת ישראל שהקבלן או כל איש שבשירותו פועלים או פעלו בו, יבוטל.
- ז. רכוש מדינת ישראל ייחשב רכוש צד שלישי.
- ח. עובדי מדינה, מבקרים ורכושם ייחשבו צד שלישי.
- ט. הביטוח יורחב לשפות את מדינת ישראל – הנהלת בתי המשפט, ככל שייחשבו אחראים למעשי ו/או מחדלי הקבלן והפועלים מטעמו.

ביטוח אחריות מקצועית

- א. הקבלן יבטח את אחריותו המקצועית בגין פעילותו בביטוח אחריות מקצועית.
- ב. הפוליסה תכסה נזק מהפרת חובה מקצועית של הקבלן, עובדיו ובגין כל הפועלים מטעמו ואשר אירע כתוצאה ממעשה, רשלנות, לרבות מחדל, טעות או השמטה, מצג בלתי נכון, הצהרה רשלנית שנעשו בתום לב, בקשר למתן שירותי אספקה, התקנה, הפעלה ותחזוקה של דלתות מתרוממות חניון שופטים בהיכל המשפט בנצרת, לרבות אספקת חלקי חילוף וחומרים, בדיקה הפעלה וקבלה, תחזוקה שוטפת, הדרכה, אחריות, הפעלה, תיעוד, תיקון תקלות, אחזקה מונעת / אחזקת שבר, הרצה, בדיקות, טיפולים, שירות, התאמה, אינטגרציה, בהתאם למכרז והסכם עם מדינת ישראל - הנהלת בתי המשפט.
- ג. גבול האחריות לא יפחת מסך - 500,000 דולר ארה"ב למקרה ולתקופת ביטוח (שנה).
- ד. הכיסוי על פי הפוליסה יורחב לכלול את ההרחבות הבאות:-
1. מרמה ואי יושר של עובדים;
 2. אובדן מסמכים, לרבות אובדן השימוש ו/או העיכוב עקב מקרה ביטוח;
 3. אחריות צולבת, אולם הכיסוי לא יחול על תביעות הקבלן כנגד מדינת ישראל – הנהלת בתי המשפט;
 4. הארכת תקופת הגילוי לפחות 6 חודשים;



ה. הביטוח יורחב לשפות את מדינת ישראל – הנהלת בתי המשפט, ככל שיחשבו אחראים למעשי ו/או מחדלי הקבלן וכל הפועלים מטעמו.

ביטוח חבות המוצר – PRODUCTS LIABILITY

- א. הקבלן יבטח את אחריותו ואחריות היצרן בביטוח חבות המוצר בגין אספקה, התקנה, הפעלה ותחזוקה של דלתות מתרוממות חניון שופטים בהיכל המשפט בנצרת, לרבות אספקת חלקי חילוף וחומרים, בדיקה הפעלה וקבלה, תחזוקה שוטפת, הדרכה, אחריות, הפעלה, תיעוד, תיקון תקלות, אחזקה מונעת / אחזקת שבר, הרצה, בדיקות, טיפולים, שירות, התאמה, אינטגרציה, בהתאם למכרז והסכם עם מדינת ישראל - הנהלת בתי המשפט.
- ב. הכיסוי בפוליסה יהיה על פי דין לרבות על פי פקודת הנזיקין – נוסח חדש וכן על פי חוק האחריות למוצרים פגומים-1980;
- ג. גבולות האחריות לא יפחתו מסך- 500,000 דולר ארה"ב למקרה ולתקופת הביטוח (שנה) בגין נזק לגוף ולרכוש;
- ד. הכיסוי על פי הפוליסה יורחב לכלול את ההרחבות הבאות:
- (1) סעיף אחריות צולבת - CROSS LIABILITY;
- (2) הארכת תקופת הגילוי לפחות 6 חודשים;
- ה. הביטוח יורחב לשפות את מדינת ישראל – הנהלת בתי המשפט, לגבי אחריותם בגין נזק עקב פגם במוצרים אשר תוכננו, סופקו, הורכבו, הותקנו ותוחזקו עבור הנהלת בתי המשפט על ידי הקבלן/היצרן וכל הפועלים מטעמם.

כללי

בכל פוליסות הביטוח הנדרשות מהקבלן יכללו התנאים הבאים:

- א. לשם המבוטח יתווספו כמבוטחים נוספים: **מדינת ישראל – הנהלת בתי המשפט**, בכפוף להרחבי השיפוי כמפורט לעיל.
- ב. בכל מקרה של צמצום או ביטול הביטוח ע"י אחד הצדדים לא יהיה להם כל תוקף אלא אם ניתנה על כך הודעה מוקדמת של 60 יום לפחות במכתב רשום לחשב הנהלת בתי המשפט.
- ג. המבטח מוותר על כל זכות תחלוף/שיבוב, תביעה, השתתפות או חזרה כלפי מדינת ישראל - הנהלת בתי המשפט ועובדיהם, ובלבד שהוויתור לא יחול לטובת אדם שגרם לנזק מתוך כוונת זדון.
- ד. הקבלן אחראי בלעדית כלפי המבטח לתשלום דמי הביטוח עבור כל הפוליסות ולמילוי כל החובות המוטלות על המבוטח על פי תנאי הפוליסות.
- ה. ההשתתפויות העצמיות הנקובות בכל פוליסה ופוליסה תחולנה בלעדית על הקבלן.
- ו. כל סעיף בפוליסות הביטוח המפקיע או מקטין בדרך כל שהיא את אחריות המבטח, כאשר קיים ביטוח אחר לא יופעל כלפי מדינת ישראל, והביטוח הינו בחזקת ביטוח ראשוני המזכה במלוא הזכויות על פי הביטוח.
- ז. תנאי הכיסוי של כל הפוליסות, למעט ביטוח האחריות המקצועית, לא יפחתו מהמקובל על פי תנאי "פוליסות נוסח ביט", בכפוף להרחבת הכיסויים כמפורט לעיל.
- ח. חריג כוונה ו/או רשלנות רבתי יבוטל ככל שקיים בכל הפוליסות המבוטחות.



העתקי פוליסות הביטוח, מאושרות ע"י המבטח או אישור בחתימתו על קיום הביטוחים כאמור, יומצאו על ידי הקבלן להנהלת בתי המשפט עד למועד החתימה על ההסכם.

הקבלן מתחייב בכל תקופת ההתקשרות החוזית עם מדינת ישראל – הנהלת בתי המשפט, וכל עוד אחריותו קיימת, להחזיק בתוקף את פוליסות הביטוח.

הקבלן מתחייב כי פוליסות הביטוח תחודשנה על ידו מדי שנה בשנה, כל עוד ההסכם עם מדינת ישראל – הנהלת בתי המשפט בתוקף. הקבלן מתחייב להציג את העתקי פוליסות הביטוח המחודשות מאושרות וחתומות ע"י המבטח או אישור בחתימת מבטחו על חידושן להנהלת בתי המשפט, לכל המאוחר שבועיים לפני תום תקופת הביטוח.

אין בכל האמור בסעיפי הביטוח כדי לפטור את הקבלן מכל חובה החלה עליו על פי דין ועל פי ההסכם ואין לפרש את האמור כוויתור של מדינת ישראל – הנהלת בתי המשפט על כל זכות או סעד המוקנים להם על פי דין ועל פי הסכם זה.

8. התמורה

התמורה המקסימלית שתשולם בגין חוזה זה הינה ----- נה כולל מע"מ בהתאם לכתב הכמויות שהוגש ע"י הזוכה במכרז.

החשבונית תועבר למנהל הפרויקט מטעם אגף הבינוי של הנהלת בתי המשפט באמצעות פורטל הספקים הממשלתי לאישור ולאחר מכן תועבר החשבונית ליחידת הרכש המרכזית להקלדתה והעברתה לחשבות המשרד. תשלום החשבונית תיעשה עפ"י הנחיות החשכ"ל.

המשרד שומר לעצמו את הזכות להקטין את היקף ההתקשרות ו/או להגדילו בכל עת, הכל על פי שיקול דעתו הבלעדי.

הגדלת היקף ההתקשרות או הקטנתו תיעשה באישור הגורמים המוסמכים להתחייב בשם המשרד בכתב ומראש.

9. היחסים בין הצדדים

מוצהר ומוסכם בזה בין הצדדים כי:

- 9.1 היחסים ביניהם לפי הסכם זה הינם יחסים שבין מזמין לבין קבלן והם אינם יחסי עובד-מעביד.
- 9.2 המשרד לא ישלם כל תשלום לביטוח לאומי, מס בריאות ויתר הזכויות הסוציאליות בקשר לעובדים המועסקים על ידי הקבלן.
- 9.3 הקבלן בלבד יהא אחראי לכל תשלום, שיפוי או פיצוי, המגיע ממנו על פי כל דין לעובדים המועסקים על ידו, או לכל אדם אחר שנפגע מפעולות שבוצעו על ידו.

10. אחריות לנזקים



- 10.1 הקבלן יישא באחריות לכל נזק ו/או גוף ו/או רכוש ו/או אובדן שיגרם להנהלת בתי המשפט ו/או לצד שלישי כלשהו עקב ביצוע העבודות. במידה שתיגרמנה להם הוצאות כלשהן הנובעות ממעשה או מחדל של הקבלן, עובדיו, שליחיו או כל מי שבא מכוחו או מטעמו, מתחייב הקבלן לשפותם באופן מלא בעבור כל תביעה או הוצאה שנגרמה להם כאמור. בכל מקרה, קיימת הזכות להנהלת בתי המשפט לקזז הוצאות אלה מן התמורה שמגיע לקבלן, מבלי לגרוע מיתר זכויותיו של המשרד עפ"י דין.
- 10.2 הנהלת בתי המשפט, לפי העניין, או הבאים מכוחו, או המועסקים על ידו, לא תישא בשום תשלום, הוצאה, אובדן או נזק מכל סוג שייגרם לקבלן, לבאים מכוחה או למועסקים על ידה.
- 10.3 הקבלן מוותר על כל זכות שיבוב או תביעה כנגד הנהלת בתי המשפט, עובדיה וכל הפועלים מטעמם.
- 11. ערבות בנקאית**
- 11.1 להבטחת כל התחייבויותיו לפי הסכם זה, יפקיד הקבלן במעמד חתימת הסכם זה ערבות בנקאית (או ערבות של מבטח כמשמעותו בחוק הפיקוח על שירותים פיננסיים (ביטוח), התשמ"א-1981) להבטחת ביצוע מלוא ההתחייבויות במועדן (להלן: "ערבות ביצוע"). ערבות הביצוע תהיה בסך של 10,000 ש"ח (שקלים חדשים) בתוקף עד ל- 90 יום לאחר תום תקופת ההתקשרות. במידה ותקופת ההתקשרות תוארך מעבר לתקופת הביצוע, יאריך הקבלן את תוקף ערבות הביצוע עד ל- 90 יום לאחר תום תקופת ההתקשרות הנוספת.
- 11.2 מתן הערבות כאמור, על כל התנאים המפורטים ואישורה, מהווה תנאי מוקדם לכניסתו של הסכם זה לתוקף.
- 11.3 הערבות תהיה ניתנת לחילוט על ידי הנהלת בתי המשפט עקב הפרת ההסכם על ידי הקבלן, או לצורך כל תשלום אחר המגיע להנהלת בתי המשפט מהקבלן.
- 11.4 בכל מקרה בו לא עמד הקבלן בהתחייבויותיו שעל פי הסכם זה או על-פי דין תהיה הנהלת בתי המשפט זכאית לממש את הערבות, כולה או מקצתה.
- 11.5 אין בגובה הערבות כדי לשמש הגבלה או תקרה להתחייבויותיו או אחריותו של הקבלן לפי הסכם זה.
- 11.6 על אף האמור לעיל, דרשה הנהלת בתי המשפט להאריך את תוקף הערבות על מנת להבטיח את סיום ביצוע העבודות הנדרשות במכרז זה, יאריך הקבלן את תוקפה של הערבות, עד לששה חודשים ממועד דרישת עורך המכרז.
- 12. אבטחת מידע סודיות ובדיקות בטחון**
- 12.1 במסגרת התחייבויותיו לפי הסכם זה, מתחייב הקבלן לשמור על נוהלי אבטחת מידע במערכת, בהתאם להנחיות המשרד.
- מבלי לפגוע בכלליות האמור לעיל, הקבלן מתחייב לבצע את כל דרישות ו/או הנחיות קצין הביטחון של המשרד, לרבות באשר לדרכי העבודה ולרבות כל בדיקה שתידרש ע"י הני"ל ביחס לקבלן, לעובדי הקבלן, לקבלני המשנה ולכל אדם מטעמו.
- 12.2 הקבלן אף מתחייב לא לפרסם, להעביר, להודיע, למסור או להביא לידיעת כל אדם כל מידע אשר יגיע לידו בקשר בביצוע העבודות על פי הסכם זה, בין אם נתקבל לפני תחילת ההתקשרות, במהלכה או לאחר סיומה.
- 12.3 הקבלן מצהיר כי ידוע לו שאי מילוי התחייבויותיו על פי סעיף זה עלולה להוות עבירה לפי פרק ז' (ביטחון המדינה, יחסי חוץ וסודות רשמיים) לחוק העונשין, תשל"ז 1977.
- 13. תרופות עקב הפרה**
- 13.1 לא עמד הקבלן בהתחייבויותיו על פי הסכם זה מכל סיבה שהיא, בין שהתחיל במתן השירותים ובין אם טרם החל בכך, ולא תיקן את ההפרה תוך 5 ימים מקבלת התראה בכתב מהנהלת בתי המשפט, רשאית הנהלת בתי המשפט לפי שיקול דעתה להפסיק את מתן השירותים או כל חלק מהם ללא התראה נוספת, או לבטל את ההסכם וזאת מבלי לגרוע מזכותה לשיפוי על פי הנאמר בהסכם זה או על פי כל דין.
- 13.2 הפר הקבלן את ההסכם הפרה יסודית, תהיה הנהלת בתי המשפט רשאית להפסיק את ביצוע העבודות, או כל חלק מהם, בהודעה לקבלן, ללא כל התראה מראש ולבטל את ההסכם וזאת מבלי לגרוע מזכותו לשיפוי על פי הנאמר בהסכם זה או על פי כל דין. מבלי לפגוע בכלליות האמור לעיל, מובהר כי כל איחור בלוח הזמנים הקבוע לפי ההסכם ייחשב כהפרה יסודית של ההסכם.
- 13.3 נוכח הקבלן לדעת כי קיימת אפשרות מסתברת כי לא יוכל לעמוד בהתחייבויותיו כולן או



- מקצתן מכל סיבה שהיא, או כי לא יוכל לעמוד במועדים שנקבעו בהסכם זה, בין אם התחיל בביצוע העבודות ובין אם לאו, יודיע על כך מיד בעל פה ובאמצעות פקסימיליה (ויודא בשיחת טלפון שהמסמך הגיע ליעדו) ליחידת הרכש בהנהלת בתי המשפט. הודיע הקבלן כאמור, רשאית הנהלת בתי המשפט לפי שיקול דעתה הבלעדי להפסיק את ביצוע העבודות או חלק מהם, ויחולו הוראות סעיף זה בשינויים המחויבים.
- 13.4 הופסקו העבודות, כולם או מקצתם, מכל סיבה שהיא, רשאית הנהלת בתי המשפט להעביר את ביצוע העבודה לקבלן אחר, והקבלן מתחייב מיד עם קבלת דרישה, למסור את כל המידע, או כל חומר אחר הנמצא ברשותו והדרושים לקבלן האחר לשם מתן השירותים.
- 13.5 אין באמור בסעיף זה כדי לגרוע מזכות עורך המכרז לכל סעד אחר על פי הסכם זה או על פי כל דין בגין ההפרה, לרבות חילוט ערבות הביצוע שנמסרה למשרד.

14 פיצויים מוסכמים

- 14.1 מבלי לגרוע מכלליות האמור לעיל, כל חלק מביצוע העבודות שלא עמד בדרישות יראוהו כאילו לא בוצע והנהלת בתי המשפט רשאית לנכות את הסכומים המפורטים לעיל מהתמורה המגיעה לקבלן על פי הסכם זה בגין אי עמידה בביצוע העבודות לפי מכרז זה במשרדו.
- 14.2 הפיצויים על פי סעיף זה הינם פיצוי מוסכם, מוערך מראש של הנזקים שייגרמו להנהלת בתי המשפט בגין הפרה של הוראות ההסכם, וגביית הסכומים תעשה בלא צורך בהוכחת נזק.
- 14.3 אין בהסכמה על פיצויים בסעיף זה כדי להשפיע על זכותה של הנהלת בתי המשפט לכל תרופה אחרת בגין הפרת ההסכם, לרבות פיצויים בגין נזק, ובכלל זה נזקים בפועל שמעבר לפיצויים המוסכמים, אף אם נגבו בדרך של קיזוז או חילוט הערבות הבנקאית.

15 תרופות מצטברות

- 15.1 התרופות, לרבות זכות הקיזוז והחילוט, וכל הפעולות שהורשתה הנהלת בתי המשפט לעשות בהסכם זה בתגובה להפרת ההסכם בידי הקבלן, הן מצטברות, ואין בכל הוראה בהסכם זה כדי לשלול את זכותה של הנהלת בתי המשפט לכל סעד או תרופה בהתאם להסכם זה או לפי כל דין.
- 15.2 מבלי לגרוע מזכויות הנהלת בתי המשפט לפי הסכם זה או על פי כל דין, רשאית הנהלת בתי המשפט לקזז כל סכום, כולל סכום הפיצויים המוסכמים, שחייב לו הקבלן מכל סכום שהוא חייב לקבלן.

16 העברת ביצוע

הפר הקבלן הוראה מהוראות הסכם זה, רשאית הנהלת בתי המשפט, בנוסף לזכויותיה על פי כל דין והוראות הסכם זה, לבצע בעצמה או באמצעות אחרים את העבודה או כל חלק ממנה, וזאת על חשבון הקבלן, מבלי שתהיה לקבלן כל טענה בעניין.

17. ניגוד עניינים

הקבלן מתחייב בזאת כי הוא או מי מעובדיו אינו נמצא במצב של חשש לניגוד עניינים בין עבודתו המוצעת לבין עבודה עם גופים אחרים הקשורים במישרין או בעקיפין למשרד. בכל מקרה של קיום ניגוד עניינים כאמור, מתחייב הקבלן להודיע מראש למשרד על קיום ניגוד עניינים ולפרט את מהותו.

הקבלן יחתים את עובדיו וכן כל עובד אשר יחליף במהלך ההתקשרות עובד קיים על הצהרה ברוח זאת. כמו כן, במקרים בהם יגיע המשרד למסקנה כי קיים חשש לניגוד עניינים, יפעל המשרד כמתחייב מן העניין.

18. הסבת ההסכם

הקבלן אינו רשאי להסב הסכם זה כולו, או חלק ממנו, ולא להעביר או למסור לאחר כל זכות או חובה הנובעת מהסכם זה, אלא אם כן ניתנה לכך הסכמת הנהלת בתי המשפט מראש ובכתב. ניתנה הסכמת



הנהלת בתי המשפט כאמור, לא יהיה בכך כדי לשחרר את הקבלן מהתחייבויותיו, אחריותו או חובה כלשהי על פי כל דין ולפי הסכם זה.

19. שינויים

כל שינוי בהוראות הסכם זה ייעשה בהסכמת מורשה חתימה מטעם הנהלת בתי המשפט והצד השני להסכם ובכתב.

20. כתובות הצדדים והודעות

עורך המכרז: הנהלת בתי המשפט, אגף הרכש, רח' כנפי נשרים 22, גבעת שאול, ירושלים 95464

הקבלן: _____

כל הודעה אשר תישלח מצד אחד למשנהו תחשב כשנתקבלה תוך 72 שעות מיום שנשלחה בדואר, ואם נשלחה ההודעה באמצעות הפקס – עם קבלתו של האישור על ההעברה באמצעות הפקס.

בכל מקרה של סתירה או בהירות בין האמור במכרז לאמור בחוזה, תכריע עמדתו של היועץ המשפטי בהנהלת בתי המשפט.

ולהלן באנו על החתום:

_____ מנהל בתי משפט
 _____ חשבת המשרד
 _____ סגן מנהל

בתי המשפט לענייני מנהל

הקבלן: _____



נספח לחוזה ההתקשרות:

חוזה שימוש בפורטל הספקים

חוזה

שנערך ונחתם ביום _____ לחודש _____ בשנת _____

בין : ממשלת ישראל בשם מדינת ישראל המיוצגת ע"י החשב הכללי

(להלן - הממשלה)

מצד אחד

לבין : _____ ח.פ. _____

באמצעות מורשה/מורשי חתימה מטעמו/ה _____

(להלן - המשתמש)

מצד שני

הואיל :

והממשלה פיתחה ומפעילה "פורטל ספקים ממשלתי" המהווה מערכת ממוחשבת להעברת הזמנות רכש מהממשלה לספקים וקבלת דיווחי ביצוע וחשבוניות מהספקים לממשלה,

והואיל :

והממשלה מוכנה לספק למשתמש שירותים שונים במסגרת פורטל הספקים הממשלתי כפי שיוגדרו ע"י משרד האוצר מפעם לפעם,

והואיל :

והמשתמש מעוניין בקבלת שירותים אלה או חלקם בתנאים המפורטים להלן, לכן הוסכם בין הצדדים כדלקמן:

1. מבוא ונספחים

המבוא לחוזה זה ונספחיו מהווים חלק בלתי נפרד ממנו.

פרשנות

למונחים שלהלן תהא בחוזה זה ובנספחיו המשמעות הכתובה בצידי, זולת אם משתמעת מן ההקשר משמעות אחרת.

(1) "פורטל ספקים ממשלתי" – מערכת ממוחשבת להעברת הזמנות רכש מהממשלה לספקים וקבלת דיווחי ביצוע וחשבוניות מהספקים לממשלה.



- (2) "משתמש" – ספק (תאגיד או יחיד) שנרשם לשימוש בפורטל הספקים הממשלתי.
- (3) "נציג משתמש" – כל אדם הפועל מטעם המשתמש בפורטל הספקים הממשלתי.
- (4) "תשתית מרכזית" – כלל רכיבי התוכנה, החומרה והתקשורת המרכזיים המשמשים להפעלת פורטל הספקים הממשלתי בצד הממשלה, עד וכולל אתר האינטרנט של הפורטל בסביבת תהיל"ה.
- (5) "תשתית מקומית" – כלל רכיבי התוכנה, החומרה והתקשורת המשמשים את המשתמש לגישה לפורטל הספקים הממשלתי והעבודה בו, עד אתר האינטרנט של פורטל הספקים הממשלתי בסביבת תהיל"ה (לא כולל). מבלי לגרוע מכלליות האמור לעיל, יובהר שהתקנת תוכנת כרטיס חכם ותוכנת החתימה האלקטרונית בעמדות העבודה של נציגי המשתמש נכללים בהגדרת התשתית המקומית.
- (6) "מידע מותר" – כל מידע המצוי בפורטל הספקים הממשלתי שהמשתמש מורשה לקבלו לצרכים הפנימיים שלו.
- (7) "מידע אסור" – מידע, ידיעות או נתונים מכל סוג שהוא ומכל צורה שהיא, המצויים בפורטל הספקים הממשלתי, למעט מידע מותר.
- "גורם מאשר" – כהגדרתו בחוק חתימה אלקטרונית, התשס"א-2001.
- (8) "חתימה אלקטרונית מאושרת" – כהגדרתה בחוק חתימה אלקטרונית, התשס"א-2001.
- (9) "המשרדים" – משרדי הממשלה.
- (10) "חברה מנהלת" – גוף הפועל מטעמה של הממשלה האחראי לקשר עם הספקים העושים שימוש בפורטל, כפי שיפורט בחוזה זה.

2. פונקציונליות פורטל הספקים

- (1) באמצעות פורטל הספקים הממשלתי ניתן יהיה לבצע את הפעולות להלן:
- לצפות בהזמנות הרכש הנשלחות ע"י משרדי הממשלה העושים שימוש בפורטל לספק ולהדפיס אותן אם המשרד צירף להזמנה את פלט ההזמנה להדפסה.
 - להגיש דיווחי ביצוע.
 - להגיש חשבוניות חתומות אלקטרונית אשר יהוו חשבונית מקור וזאת במקום הגשת חשבוניות פיסיות.
 - לצפות בסטטוס אישור המסמכים שהוגשו ותקינותם ע"י משרדי הממשלה.

3. עמידה בהנחיות רשות המיסים



- (1) השימוש בפורטל הספקים הממשלתי בכלל והגשת חשבוניות חתומות אלקטרונית בפרט הינם כפופים להנחיות רשות המיסים בכלל ובפרט הוראות מס הכנסה (ניהול פנקסי חשבוניות), התשל"ג-1973. מבלי לפגוע בכלליות האמור לעיל, ספק אשר יעשה שימוש בפורטל הספקים הממשלתי יידרש לעמוד גם בתנאי סעיף 18 בהוראות – "כללים למשלוח מסמכים ממוחשבים".
- (2) פורטל הספקים הממשלתי וכללי השימוש בו יתעדכנו מעת לעת בהתאם להנחיות והוראות רשות המיסים ועל המשתמש יהיה להתאים את עבודתו להנחיות והוראות כאמור.
- (3) חתימת ממשלת ישראל על חוזה זה מהווה את הסכמתה לפי סעיף 18 בהוראות לניהול ספרים, לקבל מאת הספק מסמכים ממוחשבים. הסכמה זו תחול על כל משרדי הממשלה שיפעילו את פורטל הספקים הממשלתי.

4. הגבלת אחריות

- (1) הממשלה תעשה כל מאמץ סביר להבטיח זמינות ותקינות פעולת פורטל הספקים הממשלתי ואולם ייתכן שהפורטל לא יהיה זמין מעת לעת בשל תקלות או לצורך תחזוקה. כמו כן ייתכנו תקלות שיחייבו הגשת דיווחי ביצוע ו/או חשבוניות מחדש או יפגעו בקצב העבודה. במקרים אלה לא תהיה למשתמש כל תביעה, דרישה או טענה כלפי הממשלה ו/או מי מטעמה או כלפי המשרדים ו/או מי מטעמם ובלבד שנקטו על ידי הממשלה, או מי מטעמה, מאמצים סבירים למניעת הישנות התקלות והטיפול בהן.
- (2) הממשלה תפעיל בפורטל הספקים הממשלתי אמצעי אבטחת מידע נאותים ואולם ייתכנו פגיעות באבטחת מידע ובמקרים אלה לא תהיה למשתמש כל תביעה, דרישה או טענה כלפי הממשלה ו/או מי מטעמה או כלפי המשרדים ו/או מי מטעמם ובלבד שנקטו על ידי הממשלה, או מי מטעמה, מאמצים סבירים למניעת הישנות הפגיעות והטיפול בהן.
- (3) מבלי לגרוע מכלליות האמור לעיל, הוראות סעיף זה יחולו גם במקרה של פגיעות באבטחת מידע שהביאו לחשיפת פרטי המשתמשים ו/או נציגיהם ו/או פרטי הזמנות ו/או דיווחי ביצוע ו/או חשבוניות.
- (4) המשתמש מוותר בזאת על כל דרישה, תביעה או טענה כלפי הממשלה, המשרדים או מי מטעמם על כל נזק ישיר או עקיף או הפסד כלשהו הנובעים משימוש בפורטל הספקים הממשלתי ו/או מאי-נכונות המידע בפורטל הספקים הממשלתי.
- (5) המשתמש וכל נציגיו פוטרם את הממשלה, המשרדים וכל מי שבא מטעמם מאחריות כלשהי לכל נזק, עקיף או ישיר, שייגרם לו או לכל צד שלישי כאמור בסעיף (3) לעיל.

5. תשתית מקומית

- (1) לצורך הפעלת פורטל הספקים הממשלתי, יקים המשתמש תשתית מקומית העומדת לפחות בדרישות המתוארות בנספח א' לחוזה זה המהווה חלק בלתי נפרד ממנו.
- (2) הקמת התשתית המקומית והפעלתה יהיו באחריות בלעדית של המשתמש או מי מטעמו ועל חשבונו של המשתמש. לממשלה לא תהיה אחריות כלשהי על התשתית המקומית.
- (3) המשתמש מוותר בזאת על כל דרישה, תביעה או טענה כלפי הממשלה, המשרדים או מי מטעמם על כל נזק ישיר או עקיף או הפסד כלשהו הנובעים מאי תקינות התשתית המקומית.
- (4) אם במהלך תקופת תוקפו של חוזה זה יחולו שינויים טכנולוגיים ובכלל זה שדרוג גרסאות תוכנה שיחייבו היערכות נוספת להפעלת המערכת בידי המשתמש, היערכות נוספת זו תהיה באחריות המשתמש ועל חשבונו בלבד עד כדי הצורך לשדרג או להחליף מחשב המשתמש. יובהר שהממשלה אינה מתחייבת לאפשר הפעלת המערכת במחשב המשתמש במערכות הפעלה חדשות במועד מסוים או בכלל אלא שהיא תפעל לפי מדיניותה הטכנולוגית שתיקבע מדי פעם על ידי הגורמים המוסמכים לכך בממשלה.

6. שימוש בכרטיס חכם

- (1) הגישה לפורטל הספקים הממשלתי וחתימה אלקטרונית על חשבוניות יתאפשרו באמצעות תעודות אלקטרוניות מאושרות המונפקות על-ידי גורם מאשר בהתאם לחוק חתימה אלקטרונית, התשס"א – 2001, התעודות מאוחסנות על גבי "כרטיס חכם" או "TOKEN".
- (2) עלות הנפקת התעודה האלקטרונית, עלות חידושה התקופתי וכל העלויות הנלוות, כגון קורא כרטיסים, יחולו על המשתמש.
- (3) הכרטיס החכם (להלן הכרטיס) הינו אישי לנציג משתמש מסוים ואינו ניתן להעברה.



- (4) התוקף של כרטיס החכם הינו לתקופה מוגבלת, ולכן משתמשים יהיו חייבים לחדש את הכרטיס (בתשלום) אחת לתקופה (כיום, אחת לשנתיים או אחת לארבע שנים).
- (5) הפעלת הכרטיס במחשב המשתמש מחייבת הכנת תשתית מקומית כמפורט בנספח א' לחוזה זה.
- (6) הנפקת הכרטיס מחייבת הגעה פיזית למשרדי הגורם המאשר של האדם, שבעבורו יונפק הכרטיס. לחילופין ניתן להזמין את הגורם המאשר למשרדי המשתמש בתשלום נוסף שיחול על המשתמש.
- (7) איבוד הכרטיס החכם, תקלה בכרטיס החכם או השחתתו ו/או שכחת הסיסמה דורשים הנפקת כרטיס חכם חדש הכרוכה בתשלום נוסף לגורם המאשר. תשלום זה יחול על המשתמש.
- (8) כל פעולה הנעשית באמצעות הכרטיס החכם תהיה באחריותו הבלעדית של המשתמש ותחייב אותו.
- (9) אם סיסמת הכרטיס התגלתה לאחר, על המשתמש לדאוג לשנות את הסיסמה לאלתר.

7. תנאים נוספים להנפקת כרטיס חכם

- (1) כתנאי מוקדם לקבלת כרטיסים חכמים לצורך עבודה בפורטל הספקים הממשלתי, כל משתמש יחתים כל נציג מטעמו על הצהרה בנוסח המופיע בנספח ב' לחוזה זה ומהווה חלק בלתי נפרד ממנו, ועו"ד או רו"ח של המשתמש יבדוק את נכונות ההצהרה, יחתום עליה ויאשר כי המשתמש אישר כדין הנפקת כרטיס חכם לכל נציג מטעמו וכי פעולות נציגי המשתמש בפורטל הספקים הממשלתי יחייבו את המשתמש.
- (2) כל משתמש יגיש את ההצהרות החתומות והמאושרות הללו לחברת הניהול כתנאי להגדרתו בפורטל הספקים הממשלתי.
- (3) הממשלה תהיה רשאית להגביל את מספר הנציגים הפעילים מטעמו של כל משתמש. הממשלה מתחייבת שלכל מציע יתאפשר להגדיר לפחות שני נציגים פעילים מטעמו.
- (4) החלפת נציג משתמש תיעשה באמצעות חברת הניהול ובהתאם לתנאי חוזה זה.

מודגש כי ההסדרים לגבי הנפקת כרטיס חכם המפורטים בחוזה זה הינם נכונים בעת פניית הממשלה לספקים בהצעה לעשות שימוש בפורטל הספקים הממשלתי, אולם הסדרים אלה יכולים להשתנות לפי דרישות הגורם המאשר ו/או אם יוחלף הגורם המאשר ע"י גורם מאשר אחר או נוסף ו/או בעקבות שינוי הוראות חוק ו/או תקנות רלבנטיים.

8. זכויות יוצרים

קיימות זכויות יוצרים בנתוני פורטל הספקים הממשלתי וכתנאי לקבלת גישה לפורטל הספקים הממשלתי, המשתמש מצהיר בזה שהוא לא ישתמש בפורטל הספקים הממשלתי והנתונים שבו אלא למטרת מתן קבלת הזמנות רכש, הגשת דיווחי ביצוע וחשבוניות.

9. ניהול משתמשים, תמיכה, הדרכה והטמעה

- (1) הממשלה תמנה גורם מרכזי אשר ישמש כתובת של המשתמשים ונציגיהם מול הממשלה, לענייני הרשאות בפורטל הספקים הממשלתי, כרטיסים חכמים ותיאום הדרכה. גורם זה לא יהיה מוסמך לתת תמיכה מקצועית/הדרכה וכן לא יהיה מוסמך לתת מענה לכל נושא אחר, כגון לגבי הזמנות רכש, דיווחי ביצוע וחשבוניות מסוימים ותשובותיה, היה וניתנו או הובנו בכל נושא אחר לא יחייבו את הממשלה ו/או את המשרדים.
- (2) הממשלה תפעיל מרכז תמיכה טלפוני ללא תשלום לשימוש המשתמשים ונציגיהם, אשר יפעל בימים א' עד ה' בין השעות 08:00 - 16:00. הממשלה תהיה רשאית לשנות מועדי פעילויות מרכז התמיכה על ידי הודעה מראש בפורטל הספקים הממשלתי. הממשלה תעשה מאמץ סביר לתת מענה מהיר לכל הפונים למרכז התמיכה, אולם מובהר, כי מרכז התמיכה משמש משתמשים רבים מתחומים מגוונים וייתכנו בו עומסים אשר יאריכו את זמני המענה. למשתמש או מי מטעמו לא תהיה כל תביעה או טענה בגין זמני התגובה במרכז התמיכה. המשתמש ונציגיו מוותרים בזאת על כל דרישה, תביעה או טענה כלפי הממשלה, המשרדים או מי מטעמם על כל נזק ישיר או עקיף או הפסד כלשהו הנובעים מאי זמינות מרכז התמיכה ו/או מזמני התגובה בו.



(3) הממשלה תעניק לנציגי המשתמשים חוברת הדרכה למשתמש בקובץ דיגיטלי, אותו יוכלו להוריד מפורטל הספקים או לקבלו מהגורם שהוגדר ככתובת מרכזית לניהול רישום המשתמשים.

10. שימוש בהליכים חלופיים:

- (1) הטמעת פורטל הספקים הממשלתי במשרדי הממשלה השונים תבצע בהדרגה. הממשלה תודיע לכל המשתמשים על הצטרפות כל משרד חדש ע"י פרסום הודעה מתאימה בפורטל הספקים הממשלתי ו/או בדרך אחרת.
- (2) בפורטל יכללו הזמנות רכש מסוגים מסוימים, כפי שייקבע מעת לעת ע"י הממשלה.
- (3) ככלל, מרגע הפעלת פורטל הספקים הממשלתי במשרד ממשלתי מסוים, המשרד יפעיל באמצעות הפורטל את כל הזמנות הרכש מהסוגים הנכללים בפורטל. אולם המשרד יהיה רשאי להחריג הזמנות מסוימות מלהיכלל בפורטל הספקים הממשלתי וזאת לפי שיקול דעתו הבלעדי בכפוף להנחיות החשב הכללי. במקרים אלה לא תהיה למשתמשים כל תביעה או טענה כלפי הממשלה או מי מטעמה ו/או כלפי המשרדים או מי מטעמם.
- (4) ככלל, ספק המצטרף לפורטל הספקים הממשלתי, יגיש את כל דיווחי הביצוע ואת כל החשבוניות בגין הזמנות שהופנו אליו באמצעות פורטל הספקים הממשלתי, בפורטל בלבד. אולם, הספק יהיה רשאי להגיש דיווחי ביצוע או חשבוניות מסוימים שלא באמצעות הפורטל, בכפוף לתנאי ההסכם בינו לבין המשרד ובכפוף לכל דין.

11. בעיות ביצועים, פונקציונליות חסרה או חלקית:

- (1) ייתכן שחלק מהפונקציונליות של פורטל הספקים הממשלתי לא תהיה זמינה במועד ההפעלה הראשונה המתוכננת של הפורטל. במקרה זה, תוספות פונקציונליות יוטמעו בשלבים לאחר כניסת המערכת לעבודה בפועל. לא תהיה למשתמשים כל תביעה או טענה כלפי הממשלה ו/או מי מטעמה או כלפי משרדים ו/או מי מטעמם בגין חוסרי פונקציונליות כאמור.
- (2) הממשלה תעשה כל מאמץ סביר להבטיח זמינות ותקינות פעולת פורטל הספקים הממשלתי ואולם ייתכן שהמערכת לא תהיה זמינה מעת לעת בשל תקלות או לצורך תחזוקה. כמו כן, ייתכנו תקלות שיחייבו הגשה חוזרת של דיווחי ביצוע ו/או חשבוניות או יפגעו בקצב העבודה. במקרים אלה לא תהיה לספקים כל תביעה או טענה כלפי הממשלה ו/או מי מטעמה או כלפי המשרדים ו/או מי מטעמם ובלבד שנקטו על ידי הממשלה, או מי מטעמה, מאמצים סבירים למניעת הישנות התקלות והטיפול בהן.
- (3) במקרים בהם תקלה מתמשכת בפורטל הספקים הממשלתי מונעת באופן זמני הגשת דיווחי ביצוע ו/או חשבוניות באמצעות הפורטל, המשרדים והמשתמשים יונחו לפעול מחוץ לפורטל הספקים הממשלתי בהתאם להנחיות כפי שיפורסמו ע"י החשב הכללי מעת לעת.

12. שינויים חקיקתיים

- (1) ייתכן שבמהלך הפעלת פורטל הספקים הממשלתי ישתנו חוקים ותקנות או יפורסמו החלטות בתי המשפט או פסקי דין או הנחיות רשות המיסים המשפיעים על תהליכי הרכש הממשלתי ובמקרים אלה תהיה הממשלה רשאית להתאים את תהליכי העבודה בפורטל הספקים הממשלתי בהתאמה לשינויים אלה. המשתמשים יהיו מחויבים לעבוד לפי הכללים החדשים שיוגדרו.
- (2) הממשלה שומרת לעצמה את הזכות לסדרים ותהליכים בניהול פורטל הספקים הממשלתי ע"י הודעה מראש למשתמשים ו/או נציגיהם דרך פורטל הספקים הממשלתי ו/או בדרכים אחרות ו/או ע"י שינוי תנאי חוזה זה. במקרה של שינוי חוזה המשתמש יידרש לחתום על חוזה תחליפי ו/או על נספח לחוזה זה. משתמש הרואה את עצמו נפגע ע"י שינויים אלה יהיה רשאי להפסיק את השימוש בפורטל הספקים הממשלתי ע"י הודעה בכתב לחברת ניהול תוך 30 יום מיום משלוח ההודעה על השינויים כאמור.

13. חבלה ומידע אסור

- (1) המשתמש וכל נציגיו מתחייבים לא לגרום, לא לנסות לגרום ולא להניח לאחר לגרום לשינוי כלשהו במידע, ידיעה או נתון מכל סוג שהוא המצויים בפורטל הספקים הממשלתי פרט לאישור קבלת הזמנות רכש, הגשת דיווחי ביצוע וחשבוניות ופעולות אחרות שהממשלה תאפשר לבצע באמצעות הפורטל, אם תאפשר.
- (2) המשתמש מתחייב להשתמש במידע מותר אך ורק למטרת אישור הזמנות רכש, הגשת דיווחי ביצוע וחשבוניות למשרדי הממשלה והמשתמש מתחייב לא להפיץ את המידע לגורם כלשהו שלא לצורך המטרות המפורטות לעיל.



(3) המשתמש וכל נציגיו מתחייבים לא לנסות לקבל מידע אסור מהמערכת, ואם במקרה יגיע אליהם מידע אסור בדרך כלשהי, מתחייבים המשתמש וכל נציגיו, ביחד ולחוד :

- א. למחוק מיד את המידע האסור במחשב המשתמש או בכל מחשב או ציוד אחר שבשליטתו ושבנו נמצא מידע אסור. אם לידיעת המשתמש הוקלט מידע אסור במחשב או ציוד אחר שאינו בשליטתו, יודיע על כך למרכז התמיכה של טלפונית וגם בכתב, מיד כשיוודע לו. אם הודפס המידע האסור, ישלח מיד המשתמש את הדף המודפס אל מרכז התמיכה של מרכבה, בלי להשאיר ברשותו העתק של הדף או העתק אחר של המידע האסור.
- ב. להודיע מיד טלפונית וגם בכתב על האירוע לחברת הניהול.
- ג. לא לעשות כל שימוש במידע אסור ולא לגלותו לאיש, למעט גילוי הדרוש לצורך פסקאות א. ו-ב. לעיל.

(4) המשתמש מתחייב לא להשתמש במידע בניגוד לדין.

(5) המשתמש מתחייב לא לאפשר למי שאינו הנציג המורשה שלו (לו הונפק כרטיס חכם) להתקשר למערכת באמצעות כרטיס החכם, בין במישרין ובין בעקיפין, והוא מתחייב לקיים הסדרים מתאימים שימנעו התקשרות כאמור. כמו כן, מתחייב המשתמש שלא למסור לאדם שאינו זכאי לקבלו לפי חוזה זה, מידע שיאפשר לו להתקשר למערכת.

(6) המשתמש אחראי לכך שכל נציג מורשה שלו ימלא את חובותיו לפי כתב ההתחייבות ולפי חוזה זה וכך שהוא ימלא את כל הדרישות המוטלות על המשתמש בסעיף זה.

(7) הפרה של אחת או יותר מהתחייבויות המשתמש על פי חוזה זה על ידי המשתמש או נציג מורשה שלו תחשב להפרת חוזה על ידי המשתמש, וזאת מבלי לפגוע בזכויות הממשלה לפיצוי, שיפוי או כל סעד אחר שיגיע לה מאת הנציג המורשה.

(8) המשתמש מתחייב לבטל את הרשאתו של כל נציג מורשה שלו שהפסיק להיות שותף או הפסיק את עבודתו אצל המשתמש, לפי הענין, ולהודיע על כך לחברת ניהול טלפונית וגם בכתב תוך 48 שעות מיום סיום עבודתו של הנציג.

(9) הודיע המשתמש לחברת ניהול כאמור בפסקה (8) לעיל, תבטל הממשלה את זכאותו של הנציג של המשתמש (שהפסיק להיות מורשה לשימוש במערכת) להשתמש במערכת תוך 48 שעות מיום קבלת ההודעה בכתב אולם תהיה הממשלה רשאית (ולא חייבת) לבטל את ההרשאה גם על סמך הודעה טלפונית בלבד.

(10) הממשלה תהיה רשאית לבטל את ההרשאה לנציג מורשה של המשתמש מכל סיבה שהיא בתנאי שהממשלה תנמק את סיבת הביטול.

14. ניתוק המשתמש מפורטל הספקים הממשלתי

(1) באם ייווצרו תנאים הכרחיים המחייבים את הממשלה להפסיק השימוש בפורטל הספקים הממשלתי או חלקו, תהא הממשלה רשאית להפסיק את פעילות פורטל הספקים הממשלתי, לתקופה מוגבלת או בלתי מוגבלת.

(2) אם יתברר כי קיים חשש לגבי נכונות ההצהרות של המשתמש או נציגיו שניתנו לממשלה או אם המשתמש או נציגיו קיבלו מידע אסור והשתמש בו בניגוד להוראות סעיף שגיא! מקור ההפניה לא נמצא. לעיל או ניסה לחבל בפורטל הספקים הממשלתי או הניח לאחר לחבל במערכת, אזי תהא רשאית הממשלה לנתק את המשתמש מהמערכת עד לבידור העניין ובמקרה זה לא תהיה למשתמש כל תביעה או טענה כלפי הממשלה או מי מטעמה ו/או המשרדים או מי מטעמם בגין אי קבלת שירותי פורטל הספקים הממשלתי.

15. ביטול החוזה

(1) כל אחד מהצדדים יהא רשאי לבטל חוזה זה מכל סיבה שהיא בהודעה בכתב, והביטול יכנס לתוקפו בחלוף 21 ימים לאחר שהגיעה הודעת הביטול אל הצד השני.

(2) הפר המשתמש אחת או יותר מהתחייבויותיו לפי חוזה זה, תהא הממשלה רשאית לבטל את החוזה ללא הודעה מראש, מיד כשההפרה הגיעה לידיעתה ואולם תשקול הממשלה הענקת פסק זמן סביר לשם תיקון העילה לביטול החוזה בהתחשב באופי ההפרה שהגיעה את הממשלה לביטול חוזה זה. אין באמור בסעיף קטן זה כדי לפגוע בזכויות הממשלה לכל סעד אחר המגיע לה מאת המשתמש או נציגו, לפי חוזה זה או על פי דין.



16. **הסבה**
 זכויות המשתמש לפי חוזה זה אינן ניתנות להסבה בדרך מיזוג תאגידים או בכל דרך אחרת ללא הסכמה בכתב ומראש של הממשלה.

17. **סמכות שיפוט**
 כל סכסוך משפטי ו/או תביעה לפי הסכם זה תוגש לבתי המשפט המוסמכים בירושלים.

18. **הודעות**
 כל הודעה, דרישה, בקשה או מסמך שיש להודיע, למסור או לשלוח לפי חוזה זה, יהיו בכתב וישלחו בדואר, ויראו אותם כאילו נמסרו 72 שעות לאחר המועד שבו נשלחו. במקביל על הצדדים להודיע את ההודעה האמורה גם במייל לצד השני.

19. **כתובות הצדדים**
 הממשלה – משרד האוצר, חטיבת נכסים, רכש ולוגיסטיקה, רח' קפלן 1, ירושלים.
 המשתמש - _____

ולראיה באו הצדדים על החתום בתאריך הנקוב בראש חוזה זה.

חתימות הממשלה

שם _____ חתימה _____
 שם _____ חתימה _____

חתימות המשתמש

שם _____ חתימה _____
 שם _____ חתימה _____



נספח 1 – דרישות לתשתית המקומית

1. אמצעים הניתנים מהגורם המנפק

- 1.1. קורא כרטיסים.
- 1.2. כרטיס חכם.
- 1.3. סיסמא (Pin Number).

2. דרישות מערכת

עבודה במערכת תתאפשר רק עם קיום דרישות החומרה והתוכנה הבאות:

- 2.1. יציאת USB פנויה (עבור קורא הכרטיסים)
- 2.2. דפדפן אינטרנט אקספלורר 7.0 ומעלה
- 2.3. מערכת הפעלה WINDOWS7 או WINDOWS8/8.1 או VISTA
- 2.4. Windows XP - עם Service Pack 3 ומעלה.
- 2.5. קורא כרטיסים מותקן *
- 2.6. תוכנת גישה לכרטיס חכם מותקנת*
- 2.7. תכנת חתימה דיגיטלית (Sign&Verify) מותקנת*
- 2.8. לצורך השתלטות על תחנות העבודה של המשתמש יש להפעיל תוכנה בשם NETVIEWER, הפעלת התוכנה וההשתלטות תעשה בליווי התומך של מרכבי"ה מאתר GOV.IL

*הנחיות להתקנת כרטיס חכם ותוכנת Sign&Verify ניתן למצוא בפורטל השירותים והמידע הממשלתי בכתובת www.gov.il.



נספח 2' – הצהרת נציג המשתמש ואישור על סמכויות נציג המשתמש בפורטל הספקים הממשלתי

אל ממשלת ישראל, באמצעות החשב הכללי, משרד האוצר

(מחק את המיותר)

אני/אנו הח"מ מודיע/ים בכך כי:

1. כי איש הקשר מטעמי/מטעם השותפות הרשומה בשם:/מטעם החברה בשם בע"מ/ (להלן – המשתמש) הינו מר/גב (להלן – נציג המשתמש) עבורו בכוונתנו להנפיק כרטיס חכם לצורך שימוש בפורטל הספקים הממשלתי לרבות לצורך הגשת דיווחי ביצוע וחשבוניות למשרדי ממשלה.
2. אני/אנו מאשר/ים בזאת כי כל שימוש בפורטל הספקים הממשלתי ע"י נציג המשתמש באמצעות כרטיס החכם יחייב את המשתמש לכל דבר וענין לרבות הגשת דיווחי ביצוע וחשבוניות כאמור וקבלת הודעות ממשרדי הממשלה, אלא אם כן הודיע המשתמש לחברת הניהול מטעם הממשלה בכתב וגם טלפונית על ביטול ההרשאה לנציג המשתמש לפחות 48 שעות בימי עבודה במשרדי הממשלה, לפני ביצוע הפעולה והמשתמש קיבל מחברת הניהול אישור בכתב על כך שבקשת המשתמש התקבלה. לא התקבל האישור תוך 24 שעות ממועד ההודעה בכתב, על המשתמש יהיה להתקשר לחברת הניהול כדי לברר שביטול ההרשאה בוצע בפועל.
- יובהר, כי על המשתמש חלה האחריות לוודא את קבלת הודעתו כאמור לעיל, וכי רק לאחר קבלת האישור מטעם החברה המנהלת, האמור יחזה להיות כנתקבל.
3. ידוע למשתמש, כי הכרטיס החכם יכלול תעודה אלקטרונית מאושרת בהתאם לחוק חתימה אלקטרונית, התשס"א-2001 הכוללת את הפרטים של המשתמש ואת פרטי נציג המשתמש. ידוע למשתמש כי על המשתמש להבטיח אישית כי לא ייעשה שימוש שאינו מורשה על ידי המשתמש בכרטיס והמשתמש פוטר בזה את הממשלה ומי מטעמה מכל אחריות הנובעת משימוש בלתי מורשה, כאמור.
4. הצהרה זאת באה בנוסף על ההתקשרות מול הגורם המאשר לצורך הנפקת תעודת חתימה אלקטרונית מאושרת.
5. פרטי נציג המשתמש הינם כלהלן:
 - א. שם מלא
 - ב. כתובת מלאה
 - ג. ת.ז.
 - ד. תפקיד אצל המשתמש
 - ה. מספר טלפון בעבודה
 - ו. מספר טלפון בבית
 - ז. מספר טלפון נייד
 - ח. כתובת דואר אלקטרוני

חתימה/ות של מורשה/מורשה חתימה מטעם הקבלן וחותרמת של המשתמש:

.....
שם מלא:	שם מלא:
ת.ז./ח.פ.:	ת.ז./ח.פ.:
כתובת:	כתובת:



נספח ה' - הצעת המחיר

דגם מוצע	יצרן	סה"כ מחיר	מחיר יח'	כמות	יחידה	תיאור הנדרש או שווה ערך מאושר	
						המחיר המוצע בכל סעיף הינו כולל: הובלה, אספקה, התקנה, חיבור והפעלה של כל אביזר, לרבות תשלום על כלי עבודה הנדרשים ואחריות של 12 חודשים, ממועד קבלת המערכות ע"י המזמין. חובה לציין דגם ויצרן מוצע לכל סעיפי הציווד. אין להשאיר סעיפים ללא רישום יצרן ודגם.	
						תריסי חניה מהירים	1
				2	קומפלט	תריס מהיר כולל ארון פיקוד ובקרה כנדרש במפרט	1.1
				2	קומפלט	לולאה מגנטית	1.2
				4	יח'	פס האטה מגומי-שחור צהוב, 10 קמ"ש	1.3
				2	קומפלט	דוקרנים חד כיווניים מברזל ללא קפיץ, רוחב 10, 100 דוקרנים ליחידה	1.4
				2	יח'	רמזור ירוק/אדום, כולל זרוע לחיבור לקיר	1.5
				1	קומפלט	יחידת שליטה על שערים דרך רשת סולאר, WEB כולל חיבור לשער כניסה	1.6
				1	יח'	שלט רחוק אלחוטי לפתיחה/סגירה של התריסים עבור השומר/מאבטח	1.7
				1	קומפלט	הכנת תיקי תכנון מוקדם ותיק תיעוד, AS MADE הפעלה, הנדסה ואינטגרציה עם מערכת בקרת כניסה/ביטחון באתר והדרכת המזמין	1.8
		לא לסיכום		1	שנה	מחיר שנת שרות ואחזקה לאחר גמר שנת האחראיות כולל חלקי חילוף ו 2 בדיקות תקופתיות, כנדרש במפרט	1.9
						סה"כ	

סיכום עלויות לנדרש

	סה"כ
	מע"מ 17%
	עלות כוללת

תאריך: _____

חתימה וחתימת המציע: _____



נספח ו' - אחריות תחזוקה ושירות

1. הקבלן מתחייב למתן שירותי אחזקה ותיקונים ללא תמורה למשך שנה מיום גמר ההתקנה וקבלת המערכת ע"י המזמין. כמו כן יבצע טיפול מונע מידי 6 חודשים מיום מסירת המערכת (2 טיפולים מונעים).
2. מתן שירותי האחזקה והתיקונים במשך שנת האחריות ולאחריה תתבצע תוך 24 שעות מרגע קריאת השירות והודעה במשרדי הקבלן. בשבתות וחגים תוך 18 שעות מצאת השבת/החג.
3. לאחר גמר שנת האחריות, מתחייב הקבלן למתן שירות אחזקה וחלקי חילוף למשך 7 שנים נוספות.
4. עלות האחזקה והתיקונים **לאחר שנת האחריות הראשונה** תהיה _____ ש"ח **לא כולל מע"מ** במסגרת האחריות השנתית יבצע הקבלן בדיקה וטיפול דו-שנתית לאחזקת המערכת ושמירה על תקינותה.
5. המחיר יהיה צמוד למדד תשומות הבנייה, החל מהמועד האחרון להגשת הצעות. המחיר לא כולל מע"מ.

שם החותם
חתימה וחותמת הקבלן

תאריך



נספח ז' – תצהיר בדבר אי תיאום מכרז

אני הח"מ _____ מס ת"ז _____ העובד בתאגיד _____
(שם התאגיד) מצהיר בזאת כי

- אני מוסמך לחתום על תצהיר זה בשם התאגיד ומנהליו.
- אני נושא המשרה אשר אחראי בתאגיד להצעה המוגשת מטעם התאגיד במכרז זה.
- אין בכוונתי להשתמש, במסגרת הצעה זו בקבלני משנה.
- המחירים ו/או הכמויות אשר מופיעים בהצעה זו הוחלטו על ידי התאגיד באופן עצמאי, ללא התייעצות, הסדר או קשר עם מציע אחר או עם מציע פוטנציאלי אחר (למעט קבלני המשנה במידה וצוינו).
- המחירים ו/או הכמויות המופיעים בהצעה זו לא הוצגו בפני כל אדם או תאגיד אשר מציע הצעות במכרז זה או תאגיד אשר יש לו את הפוטנציאל להציע הצעות במכרז זה (למעט קבלני המשנה במידה וצוינו).
- לא הייתי מעורב בניסיון להניא מתחרה אחר מלהגיש הצעות במכרז זה.
- לא הייתי מעורב בניסיון לגרום למתחרה אחר להגיש הצעה גבוהה או נמוכה יותר מהצעתי זו.
- לא הייתי מעורב בניסיון לגרום למתחרה להגיש הצעה בלתי תחרותית מכל סוג שהוא.
- הצעה זו של התאגיד מוגשת בתום לב ולא נעשית בעקבות הסדר או דין ודברים כלשהוא עם מתחרה או מתחרה פוטנציאלי אחר במכרז זה.

יש לסמן V במקום המתאים

התאגיד מציע ההצעה לא נמצא כרגע תחת חקירה בחשד לתיאום מכרז
אם כן, אנא פרט:

התאגיד, מציע ההצעה לא הורשע בארבע השנים האחרונות בעבירות על חוק ההגבלים העסקיים לרבות עבירות של תיאומי מכרזים

אם כן, אנא פרט:

אני מודע לכך כי העונש על תיאום מכרז יכול להגיע עד חמש שנות מאסר בפועל.

תאריך	שם התאגיד	חותמת התאגיד	שם המצהיר	חתימת המצהיר

אישור

אני הח"מ, עו"ד _____, מ"ר _____, מרח' _____, מאשר בזאת כי ביום _____ הופיע בפני _____, שזיהה את עצמו ע"י ת"ז / המוכר לי באופן אישי ולאחר שהזהרתיו כי עליו להצהיר את האמת וכי הוא יהא צפוי לעונשים הקבועים לכך בחוק אם לא יעשה כן, אישר בפני את נכונות התצהיר דלעיל וחתם עליו.



נספח ח' – נוסח ערבות ביצוע

נוסח כתב ערבות ביצוע

שם הבנק/חברת הביטוח _____

מס' הטלפון _____

מס' הפקס: _____

כתב ערבות

לכבוד

ממשלת ישראל

באמצעות משרד הנהלת בתי המשפט

הנדון: ערבות מס' _____

אנו ערבים בזה כלפיכם לסילוק כל סכום עד לסך 10,000 ש"ח

(במילים _____ שקלים חדשים)

אשר תדרשו מאת: _____ (להלן "החייב") בקשר
עם בקשר עם מכרז 42/18.

אנו נשלם לכם את הסכום הנ"ל תוך 15 יום מתאריך דרישתכם הראשונה שנשלחה אלינו במכתב בדואר רשום או
במסירה ידנית, מבלי שתהיו חייבים לנמק את דרישתכם ומבלי לטעון כלפיכם טענת הגנה כל שהיא שיכולה לעמוד
לחייב בקשר לחיוב כלפיכם, או לדרוש תחילה את סילוק הסכום האמור מאת החייב.

ערבות זו תהיה בתוקף עד תאריך _____

דרישה על פי ערבות זו יש להפנות לסניף הבנק/חב' הביטוח שכתובתו _____
שם הבנק/חב' הביטוח

_____ כתובת סניף הבנק/חברת הביטוח

_____ מס' הבנק ומס' הסניף

_____ חתימת וחתימת מורשה החתימה

_____ שם מלא

_____ תאריך

_____ שם הבנק / חברת הביטוח

_____ מספר הטלפון

_____ מספר הפקס



נספח ט' – פרטי המציע

מס במקור	מס' עוסק מורשה	המציע
מס' פקס	מס' טלפון	כתובת
	@	
מס' נייד	E MAIL	שם איש הקשר



נספח י - תצהיר בדבר העסקת אנשים עם מוגבלות

אני הח"מ _____ ת.ז. _____ לאחר שהוזהרתי כי עלי לומר את האמת וכי אהיה צפוי לעונשים הקבועים בחוק אם לא אעשה כן, מצהיר/ה בזה כדלקמן:

הנני נותן תצהיר זה בשם _____ שהוא המציע (להלן: "המציע") המבקש להתקשר עם עורך התקשרות מספר _____ לאספקת _____ עבור _____ .
אני מצהיר/ה כי הנני מוסמך/ת לתת תצהיר זה בשם המציע.

(סמן X במשבצת המתאימה):

- הוראות סעיף 9 לחוק שוויון זכויות לאנשים עם מוגבלות, התשנ"ח 1998 לא חלות על המציע.
- הוראות סעיף 9 לחוק שוויון זכויות לאנשים עם מוגבלות, התשנ"ח 1998 חלות על המציע והוא מקיים אותן.

(במקרה שהוראות סעיף 9 לחוק שוויון זכויות לאנשים עם מוגבלות, התשנ"ח 1998 חלות על המציע נדרש לסמן X במשבצת המתאימה):

- המציע מעסיק פחות מ-100 עובדים.
- המציע מעסיק 100 עובדים או יותר.

(במקרה שהמציע מעסיק 100 עובדים או יותר נדרש לסמן X במשבצת המתאימה):

- המציע מתחייב כי ככל שיזכה במכרז יפנה למנהל הכללי של משרד העבודה והרווחה והשירותים החברתיים לשם בחינת יישום חובותיו לפי סעיף 9 לחוק שוויון זכויות לאנשים עם מוגבלות, התשנ"ח 1998, ובמקרה הצורך – לשם קבלת הנחיות בקשר ליישומן.
- המציע התחייב בעבר לפנות למנהל הכללי של משרד העבודה והרווחה והשירותים החברתיים לשם בחינת יישום חובותיו לפי סעיף 9 לחוק שוויון זכויות לאנשים עם מוגבלות, התשנ"ח 1998, הוא פנה כאמור ואם קיבל הנחיות ליישום חובותיו **פעל ליישומן** (במקרה שהמציע התחייב בעבר לבצע פנייה זו ונעשתה עמו התקשרות שלגביה נתן התחייבות זו).
- אני מתחייב להעביר העתק מהתצהיר שמסר לפי פסקה זו למנהל הכללי של משרד העבודה והרווחה והשירותים החברתיים, בתוך 30 ימים ממועד ההתקשרות.

זה שמי, להלן חתימתי ותוכן תצהירי דלעיל אמת.

חתימה

תאריך

אישור עורך הדין

אני הח"מ _____, עו"ד מאשר/ת כי ביום _____ הופיע/ה בפני במשרדי אשר ברחוב _____ בישוב/עיר _____ מר/גב' _____ שזיהה/תה עצמו/ה על ידי ת.ז. _____ /המוכר/ת לי באופן אישי, ואחרי שהוזהרתי/ה כי עליו/ה להצהיר אמת וכי יהיה/תהיה צפוי/ה לעונשים הקבועים בחוק אם לא יעשה/תעשה כן, חתם/ה בפני על התצהיר דלעיל.



חתימה

חותמת ומספר רישיון

תאריך

נספח יא' - הנחיות בטיחות לקבלן משנה

1. הגדרות:

אתר:

המזמין: המדינה (להלן: הנהלת בתי המשפט)

נציג מוסמך – מנהל האתר, מנהל עבודה, ממונה בטיחות, מהנדס חברה ומנכ"ל.
קבלן – הקבלן הראשי (להלן: "החברה" או חברת _____ בע"מ).
מפקח: נציגי פיקוח מטעם החברה.

ממונה בטיחות – ממונה בטיחות בעל אישור כשירות בתוקף.

מנהל עבודה - מנהל עבודה מוסמך רשום במשרד העבודה.

חשמלאי – בעל רישיון לעסוק בעבודות חשמל.

בודק מוסמך - כמוגדר בפקודת הבטיחות בעבודה

עובדי קבלן - עובדים המועסקים בין אם ישירות ובין אם בעקיפין או

קבלני משנה, שכירים או עצמאיים.

2. הנחיות בטיחות לקבלן משנה

בעת עבודתך הנך נכנס לאתר בנייה בניהול חברת _____, להלן החברה
שהינו חלק מאתר הבנייה במתחם _____.

החברה מוגדרת כ"קבלן ראשי" לעניין תקנות הבטיחות בעבודה ובתור שכזו שמורה לה
הזכות להורות, לאכוף ולנקוט כל צעד אשר יידרש בהתאם לחוות דעת מנהליה או
נציגיה המוסמכים, על מנת להבטיח קיום הוראות והנחיות בטיחות באתר.

לחברה ו/או למדינה שמורה הזכות להפסיק כל עבודה או לדרוש סילוק ציוד מהאתר
וזאת ללא כל צורך בהודעה מוקדמת לקבלן המשנה או כל עוסק אחר בתחום האתר.

הנחיות אלו אינן באות במקום הוראות, חוקים, תקנות ובכל מקום בו קיימת סתירה
בין הנחיות אלו להוראות כל דין הוראות החוק קודמות.

1. **כח אדם** –

1.1 באתר יועסק כח אדם מיומן בלבד.

1.2 לא יועסקו באתר בני נוער, ילדים או נערים בכפוף לאמור בחוק עבודת נוער
התשי"ג 1953 ותקנותיו.

1.3 כל העובדים באתר יהיו כשירים מבחינה רפואית ורשומים במרפאות
תעסוקתיות.

1.4 כל העובדים הודרכו בדבר הסיכונים באתר.

1.5 לא יועסקו באתר עובדים שלא בהתאם לחוק שעות עבודה ומנוחה התשי"א
1951.

1.6 כל העובדים באתר יהיו בעלי היתר עבודה במדינת ישראל.

2. **הסמכות והדרכות** –

2.1 כל העובדים יודרכו על ידי מדריך בטיחות מוסמך בדבר הסיכונים באתר,
רישום הדרכות יוצג בפני החברה לפי דרישת נציג מוסמך.

2.2 עבודות המחייבות הסכמה בין אם פנימית ובין אם חיצונית יבוצע ע"י
עובדים בעלי הסמכות מתאימות.



- 2.3 הפעלת כלי צמ"ה – רישיון משרד התחבורה
- 2.4 הפעלת מכונות הרמה ניידות – רישיון הפעלה + רישיון נהיגה בתוקף.
- 2.5 הפעלת עגורנים ומכונות הרמה אחרות: הסמכה מאת רשות ההסמכה.
- 2.6 כל ההדרכות וההסמכות יתועדו בפנקס הדרכה אשר ינהל באתר ע"י הקבלן.
3. **מנהל עבודה –**
- 3.1 קבלן המשנה ימנה מנהל עבודה מוסמך באתר, המנהל יהיה רשום במשרד התמ"ת, העתק תעודת ההסמכה תימסר לחברה.
- 3.2 מנהל העבודה ימצא בכל עת שמתנהלות עבודות ע"י הקבלן או עובדיו באתר.
4. **ממונה על הבטיחות –**
- 4.1 קבלן משנה המעסיק מעל 50 עובדים יעסיק ממונה בטיחות אשר יפקוד את האתר.
- 4.2 קבלן משנה העוסק בבנייה ומעסיקה בכל אתריה גם יחד 100 עובדים ויותר, יעסיק ממונה בטיחות אשר יפקוד את האתר.
5. **ציוד מגן אישי –**
- 5.1 קבלן המשנה יספק לכל עובדיו ציוד מגן אישי כנדרש בתקנות הבטיחות בעבודה (ציוד מגן אישי) התשנ"ז – 1997.
- 5.2 קבלן המשנה יתחזק, יחליף, ירכוש את כל הציוד בהתאם לסיכונים הקיימים באתר.
- 5.3 כל ציוד המגן ינופק לעובדים כציוד מגן אישי למעט מקרים מיוחדים כגון רתמות בטיחות אשר יוחזק באתר לשימוש בעת הצורך.
- 5.4 כמות הציוד תתאים לכמות העובדים באתר, כמו כן ישמר מלאי מספיק של ציוד החלפה למקרה של בלאי או חוסר ציוד לעובד.
- 5.5 העובדים יודרכו לגבי חובת השימוש בציוד מגן אישי, אופי השימוש ודרכי אחזקתו.
- 5.6 תיעוד ההדרכה יתבצע בפנקס ההדרכה.
6. **פיגומים וסולמות –**
- 6.1 פיגומים באתר יותקנו ע"י בונה פיגומים מוסמך בעל תעודה מתאימה ובהתאם לתקנות הבטיחות.
- 6.2 בדיקת פיגומים תתבצע ע"י מנהל העבודה בהתאם לתקנות הבטיחות בעבודה.
- 6.3 פיגומים ממוכנים יופעלו ע"י עובדים שיקבלו הדרכה מתאימה.
- 6.4 סולמות באתר ייבנו בהתאם להוראות פקודת הבטיחות בעבודה-תקנות בטיחות לבנייה ובנייה הנדסית.
7. **עבודה בגובה –**
- 7.1 עבודות בגובה העולה על 2 מטר נחשבות לעבודות בגובה.
- 7.2 כל עבודה בגובה מחייבת נקיטת צעדים כנגד נפילה:
א. עבודה על פיגום או מרפסת עם מעקות.
ב. התקנת קו בטיחות עשוי כבל פלדה מעוגן למקום יציב בחוזק שלא יפחת מ- 500/LBS.
ג. העובדים יודרכו ע"י מדריך מוסמך ותיעוד ההדרכות יירשם בפנקס ההדרכה.
8. **כלי עבודה מטלטלים וחשמליים –**
- 8.1 כל הכלים החשמליים והמטלטלים יהיו במצב תקין.
- 8.2 כל המגינים יהיו מורכבים על כלים.
- 8.3 כלים המוזנים בחשמל ייבדקו ע"י חשמלאי מוסמך.



- 8.4 כבלי זינה ורכיביהם יהיו מסוג המתאים לעבודות בשטח שלמים ללא פגיעות וללא חיבורים לאורך הכבלים.
- 8.5 כלים אשר אינם בעלי בידוד כפול יחוברו באמצעות כבל עם מוליך הארקה ויחוברו למעגל בעל מגן זרם דלף.
- 8.6 לוחות חשמל ניידים או משניים יוכנו ע"י חשמלאי מוסמך (יידרש אישור).
- 8.7 כל כלי חשמל מטלטלים יהיו בעלי בידוד כפול.
9. **עבודות חמות (ריתוך, השחזה, להבה גלויה) –**
- 9.1 עבודות חמות יבוצעו אך ורק בשטחים פנויים מכל חומר דליק.
- 9.2 בקרבת מקום עבודה חמה יוצב עובד מיומן בכיבוי אש, המצויד במטפה כיבוי תקין במשקל של 6 ק"ג.
10. **חפירות ותעלות –**
- 10.1 ביצוע עבודות חפירה יבוצעו בהתאם לתקן ישראלי לייצוב ומיגון חפירות.
- 10.2 כל עבודת חפירה תתואם מול החברה.
- 10.3 לא יושארו בורות, תעלות או חפירות ללא סימון וגידור.
11. **עבודות במקומות משותפים –**
- 11.1 כל עבודה תתואם ותאושר מראש מול נציגי החברה והמדינה ובתנאי שלא תסכן את העובדים באתר.
- 11.2 לא תתבצע כל עבודה מעל מפלס בו עובדים עובדים אחרים למעט אם במקום ישנה תקרה קשיחה ובאישור נציג מוסמך מטעם החברה.
12. **רישוי ורישום ציוד –**
- 12.1 כל כלי צמ"ה יהיו בעלי רישוי וביטוח בתוקף.
- 12.2 כל מכשירי ומכונות הרמה יהיו בעלי אישור בודק מוסמך בתוקף.
- 12.3 כל אביזרי הרמה יהיו בעלי אישור בודק מוסמך בתוקף.
- 12.4 כל מכלי לחץ ומתקניו יהיו בעלי אישור בודק מוסמך.
13. **עזרה ראשונה –**
- 13.1 קבלן המשנה יחזיק באתר ערכת עזרה ראשונה בהתאם לתקנות הבטיחות בעבודה (עזרה ראשונה) התשמ"ח 1988.
- 13.2 ימונה עובד כממונה באתר ימצא מגיש עזרה ראשונה מוסמך.
14. **דיווח על אירוע חריג -**
- 14.1 קבלן המשנה ידווח לחברה על כל אירוע חריג כגון: תאונת עבודה, נפילה מגובה, שריפה, התמוטטות של מבנה או פיגום, קריסת חפירה או כל אירוע או מקרה אשר אינו בגדר פעילות תקינה ורגילה באתר.
- 14.2 בכל מקרה של תאונה תופסק העבודה לצרכי ברור ולא תחודש עד לאישור נציג מוסמך של החברה.
- 14.3 קבלן המשנה יעביר דיווח שיכלול את פרטי המקרה, פרטי שמות המעורבים בו וזאת מיידית בקרות האירוע, לאחר טיפול ודיווח ראשוני ימולא טופס על תאונה ויימסר לנציג החברה.
- 14.4 קבלן המשנה ידווח לרשויות המוסמכות על מקרה התאונה.
15. **הצהרת קבלן המשנה –**

1. אני החתום מטה מצהיר בזאת שקיבלתי על עצמי לבצע עבודות עבור חברת _____ במתחם _____, בתור קבלן עצמאי, את העבודות המפורטות בחוזה _____ ו/או העבודות שסוכמו בינינו מיום _____



בכתב ובהתאם למסמך זה, הכל בכפוף להסכם שבין המדינה לבין
החברה (הקבלן הראשי) : (סוג העבודה ומיקום).

2. הנני מקבל על עצמי את האחריות כלפי החברה וכלפי המדינה לכל הנזקים שיגרמו כתוצאה מביצוע העבודה הנ"ל הן לעובדים שלי והן לעובדי החברה או לאנשים כל שהם וכן לרכוש הזולת לרבות רכוש החברה.
3. אני נושא באחריות לכל נזק, בין אם הציוד / או החומרים בהם אבצע העבודה שייכים לי ובין אם שכרתי או השאלתי אותם מצד שלישי או הועמדו לרשותי על ידי החברה, וכן מבלי להתחשב אם הנזק לגוף או רכוש נגרם במקום מפעלה של החברה או מחוצה לו במקום אחר כלשהו.
4. אני נושא באחריות בין אם הנזק לגוף או לרכוש נגרם עקב מעשה או מחדל שלי ו/או מצידו ובין אם נגרם על ידי קבלן משנה שלי או על ידי אדם שאני אחראי לו בין אם הוא שכיר אצלי או בין אם הוא מבצע עבודה כל שהיא עבורי ובלבד שהמעשה או המחדל ו/או ההזמנה מהווה עילה לתביעת נזיקין לפי פקודת הנזיקין האזרחיים 1944 או פקודת הבטיחות בעבודה 1946 או כל דין אחר.
5. במקרה שהוגשה תביעה משפטית נגד החברה בגין נזקי גוף או רכוש על ידי ניוזק או חברת הביטוח שלו או מי שראוי להגיש תביעה מטעמו, או על ידי המוסד לביטוח הלאומי, הנני מתחייב לשחרר את המדינה מכל תביעה.
6. הנני מתחייב לשלם בדיוקנות ובהתמדה למוסד לביטוח לאומי את דמי הפרמיות החלים עלי בגין העובדים שיעבדו אצלי בקשר ביצוע העבודה הנ"ל וכן הנני מקבל על עצמי לבטח את עצמי והעובדים מטעמי בחברת ביטוח בעלת מוניטין בביטוח של אחריות מעבידים וכן אוציא אצל מבטח כזה פוליסה לביטוח אחריות ציבורית בגין העבודה הנ"ל.
7. קראתי את הוראת הבטיחות של החברה וקיבלתי הוראות מאת ממונה בטיחות או מבא כוחו והנני מתחייב לנהוג בהתאם להוראות הנ"ל.
8. הנני מצהיר שכל הציוד שברשותי לצורך ביצוע העבודה הנ"ל, בדוק ותקין בהתאם לחוק.
9. בחתימה על הצהרה זו, אני מתחייב לקיים את כל האמור בהנחיות לקבלן משנה אשר נמסרו לידי.

ולראיה באתי על החתום :

תאריך _____, חתימה _____, ת.ז. _____.

שם קבלן המשנה _____, ח.פ. מס' _____



נספח יב': תצהיר בדבר היעדר הרשעות בגין העסקת עובדים זרים ושכר מינימום

אני הח"מ _____ ת.ז. _____ לאחר שהוזהרתי כי עלי לומר את האמת וכי אהיה צפוי לעונשים הקבועים בחוק אם לא אעשה כן, מצהיר/ה בזה כדלקמן:

הנני נותן תצהיר זה בשם _____ שהוא המציע (להלן: "המציע") המבקש להתקשר עם עורך התקשרות מספר _____ לאספקת _____ עבור _____ .
אני מצהיר/ה כי הנני מוסמך/ת לתת תצהיר זה בשם המציע.

בתצהירי זה, משמעותו של המונח "בעל זיקה" כהגדרתו בחוק עסקאות גופים ציבוריים התשל"ו-1976 (להלן: "חוק עסקאות גופים ציבוריים"). אני מאשר/ת כי הוסברה לי משמעותו של מונח זה וכי אני מבין/ה אותו. משמעותו של המונח "עבירה" – עבירה לפי חוק עובדים זרים (איסור העסקה שלא כדין והבטחת תנאים הוגנים), התשנ"א-1991 או לפי חוק שכר מינימום התשמ"ז-1987, ולעניין עסקאות לקבלת שירות כהגדרתו בסעיף 2 לחוק להגברת האכיפה של דיני העבודה, התשע"ב-2011, גם עבירה על הוראות החיקוקים המנויות בתוספת השלישית לאותו חוק.
המציע הינו תאגיד הרשום בישראל.

(סמן X במשבצת המתאימה)

המציע ובעל זיקה אליו **לא הורשעו** ביותר משתי עבירות עד למועד האחרון להגשת ההצעות (להלן: "מועד להגשה") מטעם המציע בהתקשרות מספר _____ לאספקת _____ עבור _____ .

המציע או בעל זיקה אליו **הורשעו** בפסק דין ביותר משתי עבירות **וחלפה שנה אחת** לפחות ממועד ההרשעה האחרונה ועד למועד ההגשה.

המציע או בעל זיקה אליו **הורשעו** בפסק דין ביותר משתי עבירות **ולא חלפה שנה אחת** לפחות ממועד ההרשעה האחרונה ועד למועד ההגשה.

זה שמי, להלן חתימתי ותוכן תצהירי דלעיל אמת.

_____ תאריך
_____ שם
_____ חתימה וחותמת

אישור עורך הדין

אני הח"מ _____, עו"ד מאשר/ת כי ביום _____ הופיע/ה בפני במשרדי אשר ברחוב _____ בישוב/עיר _____ מר/גב' _____ שזיהה/תה עצמו/ה על ידי ת.ז. _____ /המוכר/ת לי באופן אישי, ואחרי שהזהרתי/וה כי עליו/ה להצהיר אמת וכי יהיה/תהיה צפויה לעונשים הקבועים בחוק אם לא יעשה/תעשה כן, חתם/ה בפני על התצהיר דלעיל.

_____ תאריך
_____ מספר רישיון
_____ חתימה וחותמת



נספח יג' – אישור על השתתפות בסיור קבלנים
בקשר למכרז פומבי מס' 42/18 לאספקה, התקנה, הפעלה ותחזוקה של דלתות מתרוממות
חניון שופטים בהיכל המשפט בנצרת

תאריך _____

שם החברה _____

שם הנציג _____

מאשר השתתפות החברה בסיור קבלנים שנערך ביום _____ ב- _____.
על החתום:

נציג המשרד

חתימה \ חותמת



נספח יד' – חלקים חסויים בהצעה

אני מבקש, שלא תינתן זכות עיון בסעיפים הבאים בהצעתי, בשל היותם סוד מסחרי ו/או מקצועי: יש לפרט החלקים וכן הנימוקים לבקשה.

מוסכם עלי, כי ועדת המכרזים מוסמכת להחליט בעניין זה, עפ"י שיקול דעתה.

מס' זהות/עוסק מורשה

חתימה/חותמת

תאריך

שם המציע



**נספח טו' : פרוט ביצוע שלושה פרויקטים דומים שבוצעו בארץ בארבע שנים לפחות מתוך
חמש השנים האחרונות (2013-2017)**

התקנה 1
<p>שנת ביצוע: _____ עלות: _____ ₪ לא כולל מע"מ</p> <p>תיאור:</p> <p>_____</p> <p>_____</p>
<p>מקום ההתקנה/אתר: _____</p> <p>ממליץ: שם וטלפון נייד: _____</p>

התקנה 2
<p>שנת ביצוע: _____ עלות: _____ ₪ לא כולל מע"מ</p> <p>תיאור:</p> <p>_____</p> <p>_____</p>
<p>מקום ההתקנה/אתר: _____</p> <p>ממליץ: שם וטלפון נייד: _____</p>

התקנה 3
<p>שנת ביצוע: _____ עלות: _____ ₪ לא כולל מע"מ</p> <p>תיאור:</p> <p>_____</p> <p>_____</p>
<p>מקום ההתקנה/אתר: _____</p> <p>ממליץ: שם וטלפון נייד: _____</p>



מקום ההתקנה\אתר:	_____
ממליץ: שם וטלפון נייד:	_____

התקנה 4	
שנת ביצוע:	_____
עלות:	_____
שם לא כולל מע"מ	_____
תיאור:	

מקום ההתקנה\אתר:	_____
ממליץ: שם וטלפון נייד:	_____

התקנה 5	
שנת ביצוע:	_____
עלות:	_____
שם לא כולל מע"מ	_____
תיאור:	

מקום ההתקנה\אתר:	_____
ממליץ: שם וטלפון נייד:	_____



נספח ט' - פרוט מערך התחזוקה

מספר אנשי התחזוקה שמעסיק הקבלן _____

כמות כלי הרכב המשמשים לתחזוקה _____

תאור מוקד קבלת תקלות –

שעות פעילות (יש לפרט ימים ושעות) _____

אמצעי המעקב – מפתיחה עד סגירת תקלה :

שם החותם, חתימת הקבלן וחותמת



נספח יז' - פרוט שני חוזי תחזוקה וטיפול מונע ללקוחות מוסדיים או פרטיים בשנים האחרונות

1. שם הלקוח – חברה – מוסד : _____

תאור תכולת המערכת המתוחזקת :

תקופת הפרוייקט : _____

שם איש קשר וטלפון : _____

ערך חוזה התחזוקה - לשנה : _____ ש"ח.

2. שם הלקוח – חברה – מוסד : _____

תאור תכולת המערכת המתוחזקת :

תקופת הפרוייקט : _____

שם איש קשר וטלפון : _____

ערך חוזה התחזוקה - לשנה : _____ ש"ח.

שם החותם
 חתימת הקבלן וחותמת